

# Montážní návod a návod k užívání

válenda

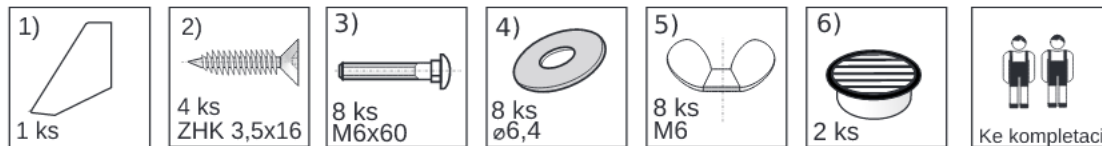

Montáž korpusu k čelům.

Šrouby prostrčte skrz čelo směrem do korpusu. V korpusu jej zajistěte podložkou č.4 a křídlovou matkou č.5.

Šrouby dostatečně utáhněte.

Čela spojte ze zadní strany, v horním rohu, pomocí úhelníku č.1 a šroubů č.2

Větrací mřížky č. 6 vsuňte do korpusu - viz obrázek.

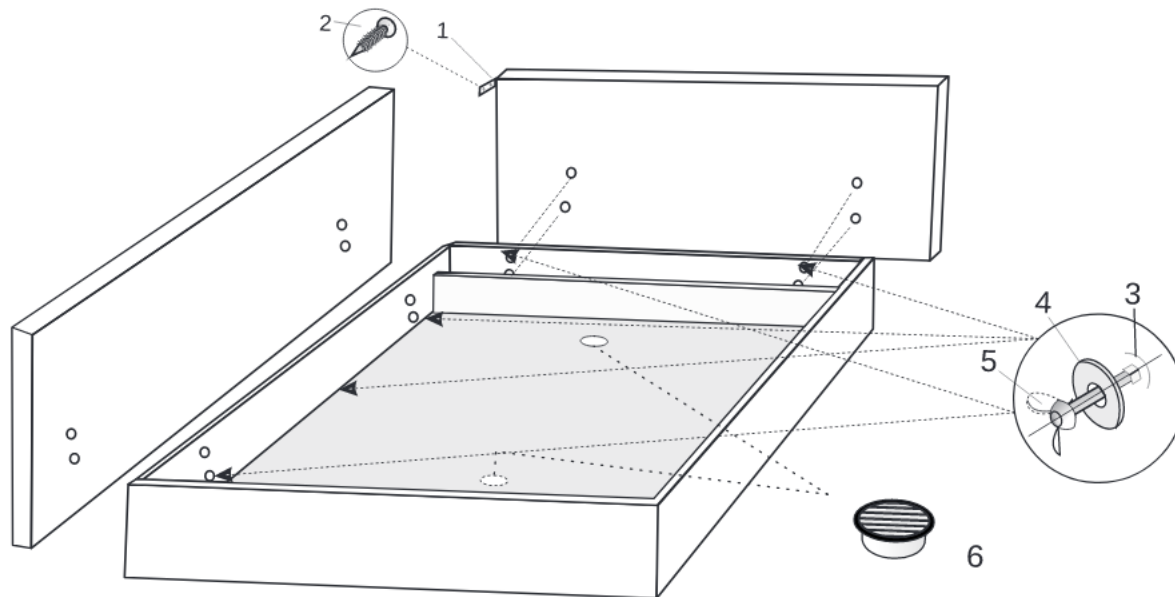

**UPOZORNĚNÍ:** Úložný prostor lůžka je konstruován výhradně pro ukládání lůžkovin - nešlape do něj ani se o něj neopírejte. Maximální zatížení úložného prostoru je 5 kg na m<sup>2</sup> rozmístěné váhy. Otevírání a zavírání korpusu je třeba rovnoměrně - aby nedošlo ke zkřížení roštu. Nikdy neotvírejte (zavírejte) úložný prostor za roh matrace, došlo by k poškození roštu nebo kování. V průběhu užívání kontrolujte pevnost spojů u výklopného kování, poněvadž je přichyceno šrouby s maticemi, které se během užívání mohou mírně uvolnit. Preventivní kontrolou a dotažením matic předejdete případnému uvolnění a zkřížení maticí. V případě, že nemáte na roštu položenou matraci, dejte pozor na to, aby se rošt neotevřel a někoho nezranil.

**DOPORUČENÍ:** V případě křivého uložení maticí vůči úložnému prostoru lůžka způsobené nerovností podlahy či jinými vlivy, povolte šrouby držící matraci k výklopnému kování, seřídte matraci a opět utáhněte.

Přejeme Vám klidný a zdravý spánek s naším výrobkem.