

TOSHIBA

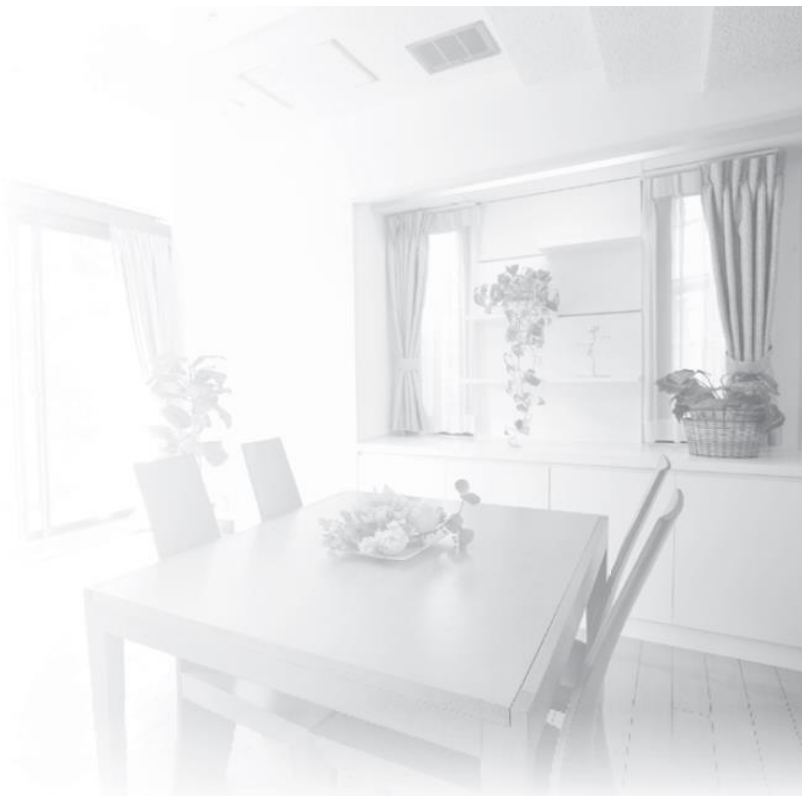

Mikrovltná rúra

NÁVOD NA POUŽITIE

Model:

MW-MG20P

Pred použitím mikrovlnnej rúry si starostlivo prečítajte tento návod a dôsledne ho dodržujte.
Pokiaľ budete dodržiavať tieto pokyny, mikrovlnná rúra vám bude slúžiť mnoho rokov.

USCHOVAJTE TENTO NÁVOD NA BEZPEČNÉ MIESTO

Slovenčina

MW-MG20P

OBSAH

OBSAH	1
PREVENTÍVNE OPATRENIA	2
TECHNICKÉ PODMIENKY	2
DÔLEŽITÉ BEZPEČNOSTNÉ POKYNY	2 – 4
ČISTENIE	5
RIAD	5 – 6
NASTAVENIE A INŠTALÁCIA	7 – 8
POUŽÍVANIE	8
ODSTRANOVANIE CHÝB	9

PREVENTÍVNE OPATRENIA

PREVENTÍVNE OPATRENIA NA OCHRANU PRED PRÍPADNÝM VYSTAVENÍM PÔSOBENIU MIKROVLNNEJ ENERGIE

- Nepokúšajte sa používať túto rúru s otvorenými dvierkami, inak môže dôjsť ku škodlivému vystaveniu pôsobenia mikrovlnnej energie. V žiadnom prípade nemanipulujte s bezpečnostnými poistkami, ani ich nevyradzujte z funkcie.
- Nevkladajte žiadne predmety medzi prednú stranu rúry a dvierka, ďalej zamedzte hromadeniu zvyškov čistiacich prostriedkov a nečistôt na tesniacich povrchoch.
- VAROVANIE:** v prípade poškodenia dvierok alebo ich tesnenia nesmie byť rúra používaná, dokiaľ ju odborné spôsobilá osoba neopraví.

DOPLŇUJÚCE INFORMÁCIE

Pokiaľ nie je spotrebič udržiavaný v čistote, môže dôjsť k poškodeniu jeho povrchu a skráteniu životnosti spotrebiča; ďalej to môže viesť k nebezpečným situáciám.

TECHNICKÉ PODMIENKY

Model:	MW-MG20P
Menovité napätie:	230V~ 50Hz
Menovitý príkon (mikrovlnný):	1270 W
Menovitý výkon (mikrovlnný):	800 W
Menovitý príkon (Gril):	1000 W
Objem rúry:	20 l
Priemer otočného taniera:	Ø 255 mm
Vonkajšie rozmery:	440 mm x 359 mm x 259 mm
Čistá hmotnosť:	pribl. 11,4 kg

DÔLEŽITÉ BEZPEČNOSTNÉ POKYNY

VAROVANIE

Aby sa znížilo riziko požiaru, zásahu elektrickým prúdom, zranenia alebo vystavenia nadmernému pôsobeniu energie mikrovlnnej rúry pri používaní spotrebiča dodržujte základné preventívne opatrenia, vrátane nasledujúcich:

1. Prečítajte si a dodržujte špeciálne PREVENTÍVNE OPATRENIA NA OCHRANU PRED PRÍPADNÝM VYSTAVENÍM PÔSOBENIA MIKROVLNNEJ ENERGIE

2. Tento spotrebič môžu používať deti vo veku od 8 rokov a osoby so zníženými fyzickými, zmyslovými alebo mentálnymi schopnosťami alebo s nedostatkom skúseností a znalostí, ak sú pod dohľadom alebo pokiaľ boli poučené o bezpečnom spôsobe používania spotrebiča a porozumeli s tým súvisiacimi rizikám.

DÔLEŽITÉ BEZPEČNOSTNÉ POKYNY

Deti sa so zariadením nesmú hrať. Čistenie a údržbu nesmú robiť deti bez dozoru, pokiaľ nie sú staršie ako 8 rokov a pod dozorom. Deti mladšie ako 8 rokov, sa nesmú k mikrovlnnej rúre približovať, pokiaľ nie sú natrvalo pod dohľadom. Deti sa so zariadením nesmú hrať, pokiaľ nie sú staršie ako 8 rokov a pod dozorom Deti mladšie, pokiaľ nie sú staršie ako 8 rokov a pod dozorom Deti mladšie ako 8 rokov sa nesmú k mikrovlnnej rúre približovať, pokiaľ nie sú natrvalo pod dohľadom.

- Uchovávať spotrebič a jeho napájací kábel mimo dosah detí mladších ako 8 rokov.
- V prípade poškodenia napájacieho kábla ho musí vymeniť výrobca, jeho servisný zástupca alebo podobne odborne spôsobilé osoby, aby sa zamedzilo nebezpečenstvu. (Pre spotrebiče s pripojením typu Y)
- VAROVANIE:** pred vymieňaním žiarovky vždy spotrebič vypnite, aby sa zamedzilo prípadnému zásahu elektrickým prúdom.
- VAROVANIE:** Vykonávanie servisných úkonov a opráv zahrňujúcich zloženie krytu zaisťujúceho ochranu proti mikrovlnnej energii je nebezpečné pre každého, okrem odborne spôsobilých osôb.
- VAROVANIE:** kvapaliny a iné potraviny sa nesmú ohrievať v uzatvorených nádobách, keďže hrozí nebezpečenstvo vybuchnutia.
- Pri ohrievaní potravín v plastových alebo papierových obaloch sledujte rúru, aby sa zamedzilo prípadnému zapáleniu.
- Používajte iba riad určený na použitie v mikrovlnných rúrach.
- Pokiaľ spozorujete dym, spotrebič vypnite alebo odpojte od siete a nechajte dvierka zatvorené, aby sa prípadný oheň udusil.
- Mikrovlnný ohrev nápojov môže spôsobiť omeškaný eruptívny var, a preto je nutné pri manipulácii s nádobou postupovať opatrne.
- Pred podaním je nutné obsah detských cumlíkov a kŕmiacich fliaš premiešať alebo pretrepať a potom skontrolovať teplotu, aby sa zamedzilo popáleniu.
- Vajcia v škrupinke a celé vajcia uvarené natvrdo by nemali byť v mikrovlnných rúrach ohrievané, keďže môžu vybuchnúť i po ukončení ohrievania v mikrovlnnej rúre.
- Rúru je potrebné pravidelne čistiť a odstraňovať zvyšky jedla.
- Pokiaľ nie je spotrebič udržiavaný v čistote, môže dôjsť k poškodeniu jeho povrchu a skráteniu životnosti spotrebiča; ďalej to môže viesť k nebezpečným situáciám.
- Používajte iba teplomer odporúčaný pre túto rúru (platí pre rúry vybavené zariadením na použitie teplomeru).

Z komentárom [Z1]: Nie je to duplicitný odsek?

17. Mikrovlnnú rúru neumiestňujte do skrine, pokiaľ nebola jej funkcia v skrini overená.
18. Tento spotrebič je určený na použitie v domácnosti a v podobných aplikáciách, ako napr. pre:
- kuchynské kútky pre personál v predajniach, kanceláriách alebo iných pracoviskách;
 - hostí v hoteloch, motelloch a v iných prostrediach ubytovacieho typu;
 - farmy;
 - krátkodobé ubytovacie zariadenia.
19. Mikrovlnná rúra je určená na ohrievanie potravín a nápojov. Sušenie potravín alebo odevov a zahrievanie ohrievacích podložiek, papúč, umývacích hubiek, mokrých odevov a pod. môže viesť k nebezpečenstvu zranenia, zapáleniu alebo požiaru.
20. Pri mikrovlnnom varení nie sú prípustné kovové nádoby na potraviny a nápoje.
21. Tento spotrebič nesmie byť čistený parným čistiacim zariadením.

Zníženie rizika zranenia

uzemnenie inštalácie

NEBEZPEČENSTVO

Pri dotyku vnútorných súčastí môže dôjsť k vážnemu zraneniu alebo usmrteniu. Spotrebič nerozoberajte.

VAROVANIE

Nebezpečenstvo zásahu elektrickým prúdom

Nesprávne použitie uzemnenia môže spôsobiť zásah elektrickým prúdom.

Nezapájajte spotrebič do zásuvky, dokiaľ nie je riadne inštalovaný a uzemnený.

Tento spotrebič musí byť uzemnený.
V prípade elektrického skratu znižuje uzemnenie nebezpečenstvo zásahu elektrickým prúdom zaistením vodiča pre zvedenie elektrického prúdu.

Tento spotrebič je vybavený napájacím káblom obsahujúcim uzemňovací vodič s uzemnenou zástrčkou. Zástrčka musí byť pripojená do riadne nainštalovanej a uzemnenej zásuvky.

Pokiaľ dokonale nerozumiete pokynom na uzemnenie alebo máte pochybnosti o riadnom uzemnení spotrebiča, obráťte sa na odborne spôsobilého elektrikára.

Pokiaľ je nutné použiť predlžovací kábel, používajte iba trojvodičový typ.

1. Dodávame krátky napájací kábel, aby sa obmedzilo nebezpečenstvo zamotania alebo zakopnutia cez dlhší kábel.
2. Pri použití dlhšieho alebo predlžovacieho napájacieho kábla:
 - 1) Menovité elektrické parametre dlhšieho alebo predlžovacieho kábla musia najmenej zodpovedať menovitým elektrickým parametrom spotrebiča.
 - 2) Predlžovací kábel musí byť trojvodičového uzemneného typu.
 - 3) Dlhý kábel by mal byť usporiadaný tak, aby nevisel z kuchynskej linky alebo zo stola, kde by za neho mohli ťahať deti alebo kde hrozí nebezpečenstvo zakopnutia.

Čistenie

Pred čistením vždy odpojte spotrebič od zdroja napájania.

1. Po použití vyčistite vnútorný priestor rúry ľahko navlhčenou handričkou.
2. Príslušenstvo čistite obvyklým spôsobom v mydlovej vode.
3. Rám a tesnenie dvierok a susedné diely je nutné v prípade znečistenia čistiť opatrne vlhkou handričkou.
4. Na čistenie skla na dvierkach rúry nepoužívajte hrubé abrazívne čistiace prostriedky ani ostré kovové škrabky, mohlo by dôjsť k poškrabaniu skla.
5. Tip na čistenie – ľahšie čistenie stien vnútorného priestoru, ktoré môžu prísť do styku s pripravovanými potravinami: vložte pol citróna do mištičky, pridajte 300 ml (12/pinty) vody a zahrievajte na 100 % mikrovlnného výkonu po dobu 10 minút. Otrite rúru mäkkou, suchou handričkou.

RIAD

POZOR

Nebezpečenstvo zranenia

Nebezpečenstvo zranenia Vykonávanie servisných úkonov a opráv zahrňujúcich zloženie krytu zaisťujúceho ochranu proti mikrovlnnej energii je nebezpečné pre každého, okrem odborne spôsobilých osôb.

Z komentárom [Z2]: Opätovne duplicitný výskyt.

Viď pokyny uvedené v časti „Materiály, ktoré môžete v mikrovlnnej rúre používať“ a „Materiály, ktoré v mikrovlnnej rúre nepoužívajte“.

Existuje nekovový riad, ktorý nemožno bezpečne používať pre mikrovlnný ohrev. V prípade pochybností môžete príslušný riad vyskúšať nasledovne.

Skúška riadu:

1. Naplňte nádobu vhodnú pre mikrovlnný ohrev šálkou vody (250 ml) a postavte ju vedľa skúšaného riadu.
2. Ohrievajte maximálne 1 minútu.
3. Opatrne sa riadu dotknite. Pokiaľ je prázdny riad horúci, potom ho v mikrovlnnej rúre nepoužívajte.
4. Neprekračujte dobu ohrevu 1 minútu.

Materiály, ktoré môžete v mikrovlnnej rúre používať

Riad	Poznámky
Zapekací keramický riad	Dodržujte pokyny výrobcu. Dno zapekacej misy musí byť najmenej 5 mm (3/16 palca) nad otočným tanierom. Pri nesprávnom použití môže dôjsť k prasknutiu otočného taniera.
Servírovací riad	Iba vhodný pre mikrovlnný ohrev. Dodržujte pokyny výrobcu. Nepoužívajte prasknutý alebo odštiepený riad.
Sklenené fľaše	Vždy zložte veko. Používajte len na ohrev, dokiaľ nie je potrava teplá. Väčšina sklenených fliaš nie je žiaruvzdorná a môže dôjsť k prasknutiu.
Sklenený riad	Iba riad zo žiaruvzdorného skla. Nesmie obsahovať kovové zdobenie. Nepoužívajte prasknutý alebo odštiepený riad.
Varné vrecká do rúry	Dodržujte pokyny výrobcu. Nezatvárať kovovou sponkou. Vrečko prepichnete, aby mohla unikáť para.
Papierové taniere a tégliky	Používajte len na krátkodobé varenie/ohrev. Pri ohrievaní nenechávajte taký riad bez dozoru.
Papierové utierky	Používajte na zakrytie potravín pre predohrev a vsiaknutie mastnoty. Používajte len na krátkodobý ohrev pod dozorom.
Pergamenový papier	Používajte na zakrytie, aby sa zamedzilo rozstreknutiu, alebo na zabalenie pri ohrievaní v pare.
Plasty	Iba vhodné pre mikrovlnný ohrev. Dodržujte pokyny výrobcu. Mali by byť označené ako „Vhodné pre mikrovlnný ohrev“. Niektoré plastové nádoby mäknú, keď sa potraviny v ich vnútri zahrievajú. „Varné vrecká“ a tesne uzatvorené plastové vrecká by mali byť prepichneté alebo odvetrávané podľa pokynov na obale.
Plastové obalové materiály	Iba vhodné pre mikrovlnný ohrev. Používajte na zakrytie potravín pri varení, aby sa v nich udržala vlhkosť. Zamedzte styku plastových obalových materiálov s potravinami.
Teplomery	Iba určené pre mikrovlnný ohrev. (teplomery na mäsa a cukrovinky).
Voskový papier	Používajte na zakrytie, aby sa zamedzilo rozstreknutiu, a na udržanie vlhkosti v potravinách.

Materiály, ktoré v mikrovlnnej rúre nepoužívajte

Riad	Poznámky
Hliníková tácka	Môže spôsobovať iskrenie. Preložte potraviny na tanier, ktorý možno používať pre mikrovlnný ohrev.
Škatuľa na potraviny s kovovým držadlom	Môže spôsobovať iskrenie. Preložte potraviny na tanier, ktorý možno používať pre mikrovlnný ohrev.
Kovový riad alebo riad zdobený kovom	Kov tieni potraviny pred mikrovlnnou energiou. Kovové zdobenie môže spôsobovať iskrenie.
Kovové svorky	Môžu spôsobovať iskrenie a požiar v rúre.
Papierové vrecká	Môžu spôsobovať požiar v rúre.
Plastová pena	Plastová pena sa môže roztopiť alebo znečistiť kvapalinu v rúre pri vystavení vysokým teplotám.
Drevo	Pri používaní v mikrovlnnej rúre môže drevo vyschnúť a štiepiť sa alebo praskať.

NASTAVENIE A INŠTALÁCIA

NASTAVENIE RÚRY

Názvy dielov a príslušenstvo rúry Vyberte rúru a všetky diely a materiály zo škatule a vnútorného priestoru rúry. K rúre dodávame nasledujúce príslušenstvo: Sklenený podnos 1 Zostava otočného kruhu 1 Hriadeľ otočného kruhu 1

Sklenený podnos	1
Zostava otočného kruhu	1
Návod na použitie	1

- A) Ovládací panel
- B) Hriadeľ otočného kruhu
- C) Zostava otočného kruhu
- D) Sklenený podnos
- E) Pozorovacie okno
- F) Zostava dvierok
- G) Bezpečnostný blokovací systém

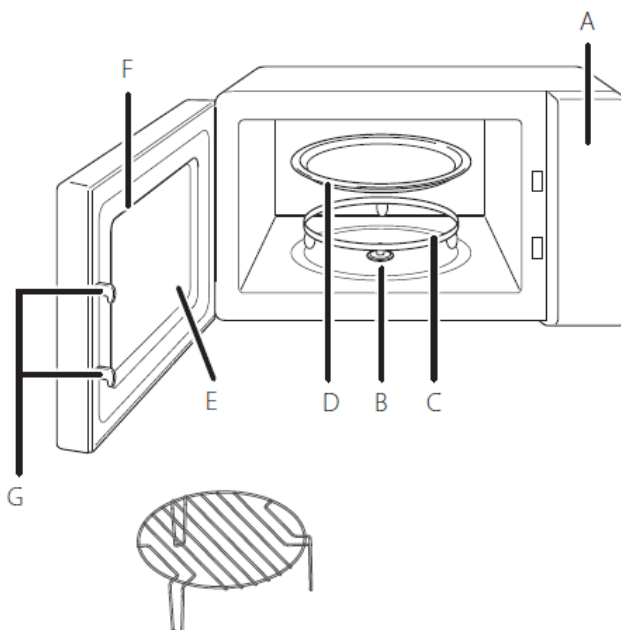

Grilovací rošt (nemožno používať pri mikrovlnnej funkcii a musí byť umiestnený na sklenenom podnose)

Inštalácia otočného kruhu

- a. Nikdy nekladajte sklenený podnos hore nohami. Sklenený podnos by nikdy nemal byť obmedzený.
- b. Pri varení je nutné vždy používať ako sklenený podnos, tak zostavu otočného stolu.
- c. Pri varení sa všetky potraviny a nádoby s potravinami vždy kladú na sklenený podnos.
- d. V prípade prasknutia skleneného podnosu alebo zostavy otočného kruhu sa obráťte na najbližšie autorizované servisné stredisko.

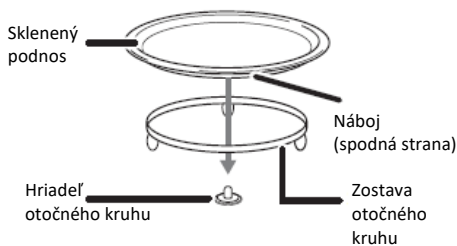

INŠTALÁCIA NA PRACOVNÚ DOSKU

Zložte všetok obalový materiál a príslušenstvo.

Skontrolujte, či nie je rúra poškodená, napr. škrabance alebo prasknuté dvierka. Poškodenú rúru neinštalujte.

Skríňa: všetky ochranné vrstvy z povrchu skrine mikrovlnnej rúry.

Neodstraňujte svetlohnedý sľudový kryt pripavený ku vnútornému priestoru rúry s cieľom ochrániť magnetron.

Inštalácia

1. Vyberte rovný povrch, ktorý umožňuje dostatočný priestor pre vstupné/výstupné vetracie otvory.

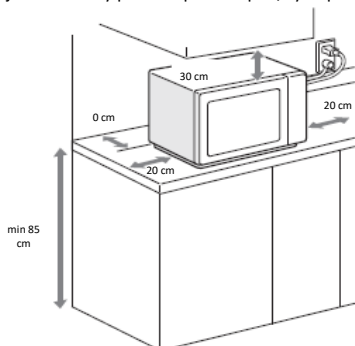

- (1) Minimálna inštalácia výška je 85 cm.
 - (2) Zadná strana spotrebiča musí stáť proti stene.
Zaistite minimálny priestor nad rúrou 30 cm, medzi rúrou a akoukoľvek susednou stenou je nutné zaistiť minimálny priestor 20 cm.
 - (3) Neskladajte nôžky zo spodnej časti rúry.
 - (4) Zakrývanie vstupných a/alebo výstupných otvorov môže rúru poškodiť.
 - (5) Umiestnite rúru čo najďalej od rádiových a TV prijímačov. Prevádzka mikrovlnnej rúry môže spôsobovať rušenie príjmu rádiového alebo TV signálu.
2. Pripojte rúru do štandardnej zásuvky pre domácnosti. Zaistite, aby napätie a frekvencia zodpovedali hodnotám uvedeným na typovom štítku.

VAROVANIE: Neinštalujte rúru nad sporáky ani iné spotrebiče vyvíjajúce teplo. V prípade inštalácie v blízkosti zdroja tepla môže dôjsť k poškodeniu rúry, na čo sa záruka nevzťahuje.

Prístupný povrch môže byť v prevádzke horúci.



POUŽÍVANIE

Ovládací panel a funkcie

Návod na obsluhu

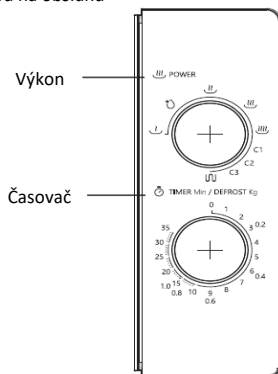

1. Nastavenie ohrievacieho výkonu urobíte otočením ovládača POWER (výkon) na požadovanú úroveň.
2. Nastavenie času ohrevu urobíte otočením ovládača TIMER (časovač) na požadovaný čas podľa pokynov na ohrev vašej potraviny.
3. Po nastavení úrovne výkonu a času sa mikrovlnná rúra automaticky zapne.
4. Po uplynutí doby ohrevu spotrebič „cinkne“ a vypne sa.
5. Pokiaľ sa spotrebič nepoužíva, vždy nastavte čas na hodnotu „0“.

Funkcia/výkon	Výkon	Použitie
Nízky	17 % mikrovlny	Zmäknutie zmrzliny
Stredný Stredný Nízky (rozmrazovanie)	33 % mikrovlny	Polievka, dusené mäso, zmäkčovanie masla alebo rozmrazovanie
Stredný	55 % mikrovlny	Dusené mäso, ryba
Stredný Vysoký	77 % mikrovlny	Ryža, ryba, kura, mleté mäso
Vysoký	100 % mikrovlny	Ohrievanie, mlieko, vriaca voda, zelenina, nápoje
Gril	100 % gril	Klobása, jahňacie, kebab, morské plody, steak
Kombi. 1	80 % gril 20 % mikrovlny	Kúsky kuraťa, kuracie prsia, bravčové kotlety
Kombi. 2	70 % gril 30 % mikrovlny	Celé kura
Kombi. 3	60 % gril 40 % mikrovlny	Pečenie chleba, jedlá na krájanie

Z komentárom [Z3]: Nie je tu tiež omylom dvakrát Stredný?

Upozornenie: Pri vyberaní potravín z rúry vždy zaistíte vypnutie výkonu rúry otočením časovača do polohy 0 (nula). Pokiaľ tak neučiníte a prevádzkujete rúru bez potravín vo vnútri, môže dôjsť k prehriatiu a poškodeniu magnetronu.

ODSTRAŇOVANIE CHÝB

Bežné situácie

Mikrovlnná rúra ruší príjem TV signálu	Príjem rádiového a TV signálu môže byť počas prevádzky mikrovlnnej rúry rušený. Ide o rušenie podobné iným malým elektrickým spotrebičom, napr. mixér, vysávač a fén. Ide o bežný jav.
Tlmené svetlo rúry	Pri nízkom výkone mikrovlnnej rúry môže byť svetlo rúry stlmené. Ide o bežný jav.
Kondenzovanie pary na dvierkach, z vetracích otvorov vychádza horúci vzduch	Pri varení môže z potravín vystupovať para. Väčšina pary vychádza z vetracích otvorov. Časť avšak môže kondenzovať na chladných povrchoch, napr. na dvierkach rúry. Ide o bežný jav.
Rúra sa náhodne zapla, bez toho, aby boli vo vnútri potraviny.	Je zakázané prevádzkovať rúru, keď nie sú vo vnútri potraviny. Je to veľmi nebezpečné.

Problém	Možná príčina	Riešenie
Rúru nemožno zapnúť.	(1) Napájací kábel nie je pevne zapojený.	Odpojte ho. Potom ho znovu pripojte za 10 sekúnd.
	(2) Aktivovala sa poistka alebo istič.	Vymeňte poistku alebo resetujte istič (opravu robí odborný personál našej spoločnosti)
	(3) Problém so zásuvkou.	Vyskúšajte zásuvku s inými elektrospotrebičmi.
Rúra neohrieva.	(4) Dvierka nie sú tesne zatvorené.	Zatvorte dvierka.



Podľa smernice o odpadových elektrických a elektronických zariadeniach (OEEZ) je nutné odpadové elektrické a elektronické zariadenia zhromažďovať a spracovávať oddelene. Pokiaľ budete musieť tento výrobok niekedy v budúcnosti zlikvidovať, NEVYHADZUJTE ho do komunálneho odpadu. Odovzdajte tento výrobok na mieste určenom na zber odpadových elektrických a elektronických zariadení, pokiaľ je k dispozícii.