



XF 900 CD

## Uživatelská příručka

PŘENOSNÝ ZESÍLENÝ REPRODUKTOR s  
BLUETOOTH / CD PŘEHRÁVAČ MP3-USB PŘEHRÁVAČ / DISCO SVĚTLO  
Návod k obsluze



Další informace a aktualizace tohoto produktu naleznete v části [www.trevi.it](http://www.trevi.it)

	<b>VAROVÁNÍ!</b> NEBEZPEČÍ ÚRAZU ELEKTRICKÝM PROUDEM! NEVYSTAVUJTE DEŽTI NEBO	
UPOZORNĚNÍ: NEOTEVÍREJTE SADU. <b>UVNITŘ SE</b> <b>NENACHÁZEJÍ</b> OVLÁDACÍ PRVKY ANI NÁHRADNÍ DÍLY, KTERÉ MÁ UŽIVATEL POUŽÍVAT. POUŽÍT NA		

**POUZE ZÁSTRČKA VE VELKÉ BRITÁNII**  
**VODIČE PŘIPOJENÍ K TŘÍPÍNOVÉ ZÁSTRČCE VE**  
**VELKÉ BRITÁNII**

Vodiče v tomto síťovém vedení jsou obarveny v souladu s následujícími kódy zapojení:

modrá: ..... neutrální  
 Hnědá: ..... Bydlet

Vodiče musí být připojeny ke svorkám v zástrčce takto:

Modrý řidič: ..... N nebo černý  
 Hnědý drát: ..... L nebo červený

Ani jeden z vodičů není připojen k zemi (A nebo W) sorce tří kolíkové zástrčky.

**Pokud** pojistka selže v zástrčce, vyjměte zástrčku oni zásuvky a vyměňte pojistku za 3 AMP. Pojistka Bs 1362

**Schválený TOTO.**



<p><b>OPATRNOST</b></p>	<p><b>NEBEZPEČNÉ NAPĚTÍ</b></p>	<p><b>VAROVÁNÍ NA LASERU</b></p>
<p>Tento symbol na zadní straně jednotky a v této příručce indikuje přítomnost na nich důležitých pokynů pro bezpečné použití. Před použitím spotřebiče <b>Si</b> je pečlivě přečtěte.</p>	<p>Tento symbol na zadní straně jednotky a v této příručce označuje přítomnost součástí tohoto zařízení pracujících při vysokém napětí, neotevírejte jej, abyste se vyhnuli riziku úrazu elektrickým proudem.</p>	<p>Toto zařízení je vybaveno systémem čtení laserového paprsku. Přestože má laser nízký výkon a je vybaven bezpečnostním zařízením, které zabraňuje otevření dveří, pečlivě dodržujte následující upozornění: Nepřivádějte oko k laserové čočce s otevřeným zařízením, riziko poranění sítnice. Nepokoušejte se demontovat nebo tam- per s laserovou jednotkou, riziko absorpce záření.</p>



**Abyste se vyhnuli možnému poškození sluchu, omezte dobu poslechu na vysoké hlasitosti**

## POZNÁMKY K POUŽITÍ

Poslech při vysoké hlasitosti po dlouhou dobu může poškodit váš sluch.

Jedná se o přesné elektronické zařízení; nepoužívejte jej v následujících případech:

- V blízkosti magnetických polí.
- V blízkosti zdrojů tepla, jako jsou ohříváče a kamna.
- Na velmi vlhkých místech, jako **jsou** koupelny, bazény atd.
- Na velmi prašných místech.
- V místech vystavených silným vibracím.
- **Nepřibližujte ucho k reproduktoru během fáze nastavení** hlasitosti, a zejména **udržujte** hlasitost na minimu ve **fázi** zapalování.
- Umístěte spotřebič tak, aby na jeho bocích byl vždy dostatek místa pro volnou cirkulaci vzduchu (nejméně 5 cm).
- Pokud kapaliny proniknou dovnitř spotřebiče, okamžitě odpojte zástrčku ze zásuvky a odnesete spotřebič do nejbližšího autorizovaného servisního střediska TREVI.
- Před zapnutím/dobíjením spotřebiče vždy zkontrolujte, zda jsou napájecí a připojovací kabely správně nainstalovány.
- Napájecí kabel musí být připojen k zásuvce v blízkosti zařízení a musí být snadno přístupný.
- Pokud zaznamenáte nadměrné teplo na zařízení nebo na napájecím adaptéru, okamžitě odpojte zástrčku z hlavní elektrické zásuvky.
- Netahejte za napájecí kabel.
- Na spotřebiči by neměly být umístěny **žádné** zdroje otevřeného plamene, jako jsou zapálené svíčky.
- Spotřebič nesmí být vystaven kapající nebo stříkající vodě a nesmí **být** naplněny **žádné** předměty kapalinou, jako jsou jako vázy musí být umístěny na spotřebiči.
- Instruuje děti a lidi s malými znalostmi o produktu, aby jej správně používali.
- Tuto příručku si uschovejte pro budoucí použití.

## PÉČE A ÚDRŽBA

K čištění použijte mírně vlhký měkký hadřík. Nepoužívejte rozpouštědla a abrazivní látky.

## DŮLEŽITÝ

Toto zařízení je určeno pro neprofesionální domácí použití. Dobrá konstrukce tohoto zařízení zaručuje jeho dokonalé fungování po dlouhou dobu. Pokud by však nastal problém, je vhodné se obrátit na nejbližší servisní středisko TREVI.

TREVI se řídí politikou průběžného výzkumu a vývoje. Proto mohou mít výrobky jiné vlastnosti než ty, které jsou popsány.

## POPIS KLÍČE

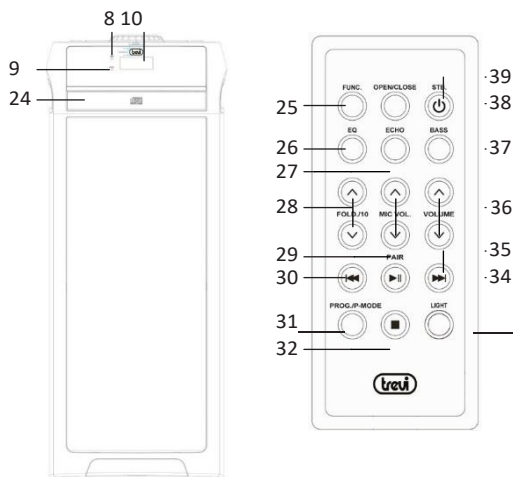
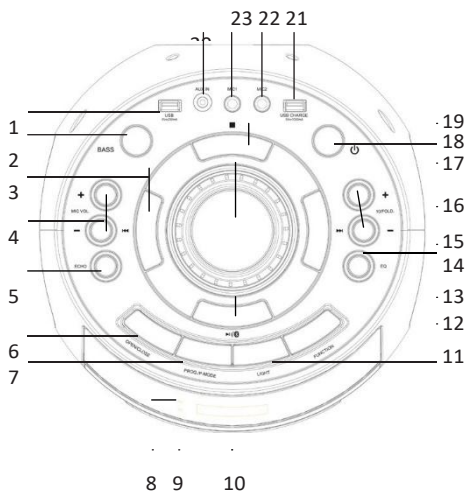

## JEDNOTK

### A

1. Zásuvka USB
2. Tlačítko BASS, zvýšení **basů**
3. , tlačítko předchozí skladby
4. MIC VOL, Ovládání hlasitosti mikrofonu
5. Mikrofon ECHO
6. Tlačítko OPEN/CLOSE CD dvířka
7. Tlačítko PROG/ P-MODE
8. PAIR LED, indikátor párování Bluetooth
9. CHARGE LED, indikátor **stavu nabití** baterie
10. Ukázat
11. Tlačítko LIGHT, disko světelné efekty
12. TLAČÍTKO FUNCTION pro výběr zdroje vstupního signálu

## DÁLKOVÉ OVLÁDÁNÍ

25. Tlačítko FUNC pro výběr zdroje vstupního signálu
26. Tlačítko EQ, přednastavený EQ
27. Tlačítko ECHO
28. Tlačítko FOLD/ 10
29. Tlačítko MIC VOL, Ovládání hlasitosti mikrofonu
30. , tlačítko předchozí skladby
31. Tlačítko PROG/ P-MODE
32. , Tlačítko Zastavit (Stop)

Tlačítko 13.

14. Tlačítko EQ, přednastavený EQ
15. , tlačítko další stopy
16. 10/FOLD +/- tlačítka
17. Hlavní ovládání hlasitosti
18. Vypínač ON/OFF
19. , Tlačítko Zastavit (Stop)
20. USB zásuvka pro nabíjení externích zařízení
21. MIC 2, mikrofonní vstup
22. MIC 1, mikrofonní vstup
23. Vstup AUX IN
24. CD By

33. Tlačítko LIGHT, disko světelné efekty
34. , tlačítko další stopy
35. , Tlačítko Přehrát/Pozastavit
36. Tlačítko hlasitosti
37. Tlačítko BASS, zvýšení **basů**
38. , Tlačítko ON/OFF
39. Tlačítko OPEN/CLOSE CD dvířka

## AKTIVACE A VÝMĚNA BATERIE DÁLKOVÉHO OVLÁDÁNÍ

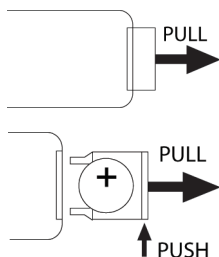

Dálkové ovládání má již nainstalovanou baterii článků. Chcete-li aktivovat baterii, vyjměte průhlednou kartu ve spodní části dálkového ovladače. Dálkové ovládání je nyní připraveno k použití.

### Výměna baterie:

1. Sejměte kryt prostoru pro baterie podle obrázku vlevo;
2. Dodržujte správnou polaritu a nainstalujte 3V lithiovou baterii (CR2025);
3. Zavřete prostor pro baterie

## PŘEPRAVA

Pro přepravu použijte dvě rukojeti umístěné na boku spotřebiče.

## NAPÁJENÍ/NABÍTÍ BATERIE

Tato jednotka pracuje s interní dobíjecí olověnou baterií ~~12V~~ 4Ah a napájecím zdrojem ~~100-240V~~ 50/60Hz. Pokud je baterie téměř vybitá nebo se zařízení nezapne, vložte napájecí kabel do zadní zásuvky a zástrčku do elektrické zásuvky pro dobítí.

Stav kontrolky NABÍJENÍ:

- LED indikátor (9) ČERVENÁ: zařízení je správně připojeno k napájecímu kabelu a baterie se nabíjí.
- LED indikátor (9) ZELENÁ: operace nabíjení dokončena, baterie je nabitá.

**Poznámka:** *Nepřipojujte spotřebič k zásuvce s jiným napětím, než je uvedeno.*

## ZÁKLADNÍ FUNKCE

### ZAPNUTÍ/VYPNUTÍ

- Stiskněte a podržte tlačítko (18) na jednotce po dobu 2 sekund nebo stisknutím tlačítka (38) na dálkovém ovladači zapněte a používejte spotřebič s **interní** baterií.
- Stiskněte a podržte tlačítko (18) na přístroji po dobu 3 sekund nebo stisknutím tlačítka (38) na dálkovém ovládání zcela vypněte spotřebič nebo dobijte baterii.

### MODE SETTING FUNKCE

Chcete-li vybrat provozní režim, stiskněte vícekrát tlačítko FUNCTION (12) na jednotce nebo stiskněte tlačítko FUNC (25) na dálkovém ovládání a vyberte: CD, USB (pouze pokud je zásuvka USB (1) připojena k paměti, na displeji se objeví malá ikona "USB"), BLUETOOTH, AUX-IN (na displeji "AUX").

### NASTAVENÍ HLASITOSTI

1. Otočením knoflíku HLASITOST (17) zvyšte nebo snižte hlavní hlasitost nebo použijte tlačítka hlasitosti (36) na dálkovém ovladači;
2. Chcete-li použít tlačítka MIC VOL (4) / (29) k nastavení hlasitosti na vstupu MIC (21 a 22).

### PŘEDBĚŽNÝ EKVALIZÉR

Tato jednotka má nastaven systém před ekvalizací zvuku. Několikanásobným stisknutím tlačítka ekvalizéru (14) na jednotce nebo tlačítka ekvalizéru (26) na dálkovém ovladači vyberte jeden z 5 dostupných zvukových ekvalizérů, který nejlépe vyhovuje přehrávání zvuku.

### BASOVÝ TÓN

Tlačítko Press BASS (2) na jednotce nebo tlačítko BASS (37) na dálkovém ovladači pro zvýšení basů.

### EFEKT OZVĚNY

Stisknutím tlačítka ECHO (5) / (27) aktivujete efekt ozvěny na vstupech MIC, na displeji se zobrazí ECHO-ON. Opětovným stisknutím deaktivujete efekt ozvěny, na displeji se zobrazí ECHO-OFF.

**Poznámka:** ozvěna funguje pouze na vstupu mikrofonu.

## DISCO-SVĚTELNÉ EFEKTY

Správa všech světel na jednotce:

- Opakovaně stisknete tlačítko LIGHT (11) / (33), na displeji (10) se zobrazí indikace L-1, L-2, L-3, L-4 a L-5 odkazující na různé světelné efekty na reproduktorech; výběrem L-OFF zcela deaktivujete osvětlení reproduktorů;
- Stisknutím a podržením tlačítka LIGHT (11) / (33) na několik sekund zapnete nebo vypnete osvětlení na klávesnici a na zásuvce CD; na displeji se zobrazí indikace E-OFF (vypnuto) a E-ON (zapnuto) (10).

## PROVOZ CD/MP3 PŘEHRÁVAČE

### PŘEHRÁVÁNÍ

1. Zapněte spotřebič a vyberte **funkci** CD;
2. Otevřete příhrádku na CD stisknutím tlačítka OPEN/CLOSE (6) na jednotce nebo tlačítka **OPEN/CLOSE (39)** na dálkovém ovladači a vložte disk **tak**, aby psaná strana směřovala nahoru. Opatrně zavřete dvířka opětovným stisknutím tlačítka OPEN/CLOSE (6) na jednotce nebo tlačítka OPEN/CLOSE (39) na dálkovém ovladači;
3. Po několika sekundách displej (10) zobrazí počet stop (skladeb) přítomných na disku a přehrávání se spustí automaticky;
4. Stisknutím tlačítka (13) / (35) pro aktivaci pauzy; indikace času začne blikat;
5. Opětovným stisknutím tlačítka (13) / (35) uvolníte pauzu a spustíte normální přehrávání;
6. Stisknutím tlačítka STOP (19) / (32) definitivně zastavíte přehrávání; **na** displeji (10) se **zobrazí celkový počet** skladeb.

### JUMP TRACE A RYCHLÉ VYHLEDÁVÁNÍ

1. Stisknutím tlačítka (15) / (34) při poslechu přejdete na další skladbu, zatímco klávesou (3) / (30) přejdete na předchozí skladbu;
2. Podržením tlačítka (15) / (34) nebo (3) / (30) při poslechu rychle vyhledáte části hudebního
3. Uvolníte tlačítko pro návrat k normálnímu přehrávání;
4. LCD displej (10) vždy zobrazuje, kterou skladbu posloucháte.

### OPAKOVAT

- V režimu přehrávání:
- Stisknete PROG. /P-MODE (7) / (31), na displeji se zobrazí ikona " " pro nepřetržitě přehrávání **stejně** stopy.
- Stisknete PROG. /P-MODE (7) / (31), na displeji se zobrazí indikace "DIR", která nepřetržitě přehrává všechny skladby ve vybrané složce (**pouze pro MP3 CD obsahující složky**).
- **Stisknete** PROG. /P-MODE (7) / (31), na displeji se zobrazí indikace "ALL" pro nepřetržitě přehrávání všech skladeb.
- Stisknete PROG. /P-MODE (7) / (31), na displeji se objeví indikace "RAN" pro náhodné přehrávání všech skladeb.
- Stisknete PROG. /P-MODE (7) / (31), na displeji se objeví indikace "INTRO" pro přehrávání prvních 10 sekund. každé skladby.

### PROGRAMOVÁNÍ

Můžete vybrat pořadí, ve kterém se skladby budou přehrávat.

1. Stisknutím tlačítka STOP (19) / (32) zastavíte přehrávání;
2. Stisknete tlačítko PROG. /P-MODE (7) / (31), na displeji se zobrazí zpráva "P01";
3. Vyberte skladbu, kterou chcete přehrát jako první, pomocí tlačítek (15) / (34) nebo (3) / (30) na jednotce;
4. Potvrďte stisknutím tlačítka PROG. /P-MODE (7) / (31) na jednotce;
5. Opakováním kroků 3 a 4 uložte a přehrávejte požadované skladby; pro audio CD lze uložit maximálně 20 stop, zatímco pro MP3/USB CD lze uložit maximálně 99 stop;
6. Stisknutím / (13) / (35) na jednotce zahájíte přehrávání;

7. Dvojným stisknutím tlačítka ■ STOP (19) / (32) programování zrušíte.

## FUNKCE ALBUM

**Poznámka:** *funkce platí pouze pro MP3 CD obsahující složky*

1. Při poslechu skladby Mp3 a chcete změnit adresář, stiskněte a podržte tlačítko 10/FOLD +/- (16) / (28) pro přesun do dalších /předchozích složek;
2. **Stisknutím** tlačítka 10/FOLD + (16) / (28) se přesunete na další 10. skladbu. Stisknutím tlačítka 10/FOLD - (16) / (28) se přesunete na předchozí 10. skladbu.

## FUNKCE BLUETOOTH

1. Zapněte zařízení a vyberte **funkci** Bluetooth, na displeji se zobrazí „BLUETOOTH“;
2. V režimu Bluetooth bude PAIR LED (8) blikat a systém automaticky přejde do režimu "Výzkum";
3. Zapněte funkci Bluetooth na externím zařízení, které má být spárováno, a spusťte vyhledávání zařízení;
4. Po dokončení vyhledávání vyberte **zařízení** "XF 900 CD";
5. Na požádání **zadejte heslo "0000"**;
6. **Stisknutím** tlačítka (13) na jednotce nebo tlačítka (35) na dálkovém ovládacím spustíte přehrávání a použijete tlačítko **Tlačítka** (15) / (34) nebo (3) / (30) pro výběr tratě.

## VSTUP USB

1. Zapněte spotřebič;
2. Vložte paměť USB do zásuvky (1) a vyberte **funkci** USB; přehrávání se spustí automaticky;
3. Chcete-li přehrávání pozastavit, stiskněte tlačítko (13) na jednotce nebo stiskněte tlačítko (35) na dálkovém ovladači; ten indikace času na displeji začne blikat;
4. **Chcete-li pokračovat** v činnosti, stiskněte znovu **tlačítko** (13) na jednotce nebo stiskněte tlačítko (35) na dálkovém ovladači;
5. Stiskněte tlačítko (15) na jednotce nebo tlačítko (34) na dálkovém ovladači, zatímco posloucháte přepnutí na další skladbu. Stiskněte **tlačítko** (3) na jednotce nebo tlačítko (30) na dálkovém ovladači pro přechod na předchozí stopy;

Viz odstavec "Provoz MP3 CD přehrávače" pro funkce opakování, přeskočení stopy atd.

### **Poznámka:**

- *Přehrávač nemusí podporovat některá zařízení USB, což je způsobeno nekompatibilitou některých procesorů.*
- *Abyste se vyhnuli škodlivému rušení, vždy připojujte zařízení USB přímo k jednotce, nepoužívejte prodlužovací kabely.*
- *Z počítače naformátujte paměť USB v systému souborů FAT.*

## NABÍJECÍ ZÁSUVKA USB

Zásuvku USB CHARGE (20) lze použít k nabíjení externích zařízení USB.

**Poznámka:** *nelze použít k přehrávání zvukových souborů.*

## AUX-IN

1. Zapněte jednotku a vyberte **funkci** "AUX";
2. **Připojte** libovolnou jednotku vybavenou zvukovým výstupem pomocí kabelu 3,5mm jack k AUX IN (23);
3. Použijte externí zařízení z jejich příkazů.

## ŘEŠENÍ PROBLÉMŮ

Pokud dojde k potížím, postupujte podle kroků v následující tabulce.

Pokud problém stále nelze vyřešit, obraťte se na svého prodejce.

Problém	Možná příčina	Řešení
Žádný zvuk při zapnutí napájení	<ol style="list-style-type: none"> <li>1. Není k dispozici <b>žádný vstupní zdroj zvuku</b></li> <li>2. Knoflík hlasitosti v nejnižší poloze</li> <li>3. USB není připojeno</li> </ol>	<ol style="list-style-type: none"> <li>1. Vstupní signál <b>AUX</b></li> <li>2. Nastavení hlasitosti</li> <li>3. Připojte USB, přehrávejte MP3</li> </ol>
Zkreslený zvuk	<ol style="list-style-type: none"> <li>1. Hlasitost je příliš hlasitá</li> <li>2. Chyba <b>zvukového souboru</b></li> </ol>	<ol style="list-style-type: none"> <li>1. Snížení hlasitosti</li> <li>2. Zkontrolujte a změňte zvukový soubor</li> </ol>
Žádný zvuk z mikrofonu	<ol style="list-style-type: none"> <li>1. Zásuvka mikrofonu nemusí být <b>správně</b> zapojena.</li> <li>2. Přepínač mikrofonu nemusí být zapnutý.</li> <li>3. Hlasitost mikrofonu je v nejnižším režimu.</li> </ol>	<ol style="list-style-type: none"> <li>1. Ujistěte se, že je <b>mikrofon</b> <b>správně</b> zapojen do zásuvky.</li> <li>2. Zapnutí mikrofonu</li> <li>3. Upravte hlasitost mikrofonu podle přání uživatelů</li> </ol>
Po vložení USB se neozve žádný zvuk	<ol style="list-style-type: none"> <li>1. Nesprávný formát souboru</li> <li>2. USB nemusí být <b>správně</b> zapojeno</li> </ol>	<ol style="list-style-type: none"> <li>1. Formát souboru by měl být MP3</li> <li>2. Připojte USB <b>správně</b></li> </ol>
Nelze nabíjet nebo baterie funguje pouze po krátkou dobu	<ol style="list-style-type: none"> <li>1. Připojte se pomocí napájecího kabelu pro nabíjení</li> <li>2. Baterie není plně nabitá</li> <li>3. Životnost baterie mohla skončit</li> </ol>	<ol style="list-style-type: none"> <li>1. Zkontrolujte, zda je napájecí kabel <b>správně</b> připojen</li> <li>2. Prodlužte dobu nabíjení; obvykle trvá 5-6 hodin, než se plně nabije</li> <li>3. Vyměňte staré baterie za stejné specifikace jako staré baterie.</li> </ol>



Reproduktor vydává hlasité zvuky	<ol style="list-style-type: none"> <li>1. Mikrofon je zapnutý, ale může být příliš blízko reproduktoru</li> <li>2. Mikrofon je zapnutý, ale nepoužívá se</li> <li>3. Hlasitost mikrofonu může být příliš hlasitá</li> <li>4. Mobilní telefon je používán příliš blízko reproduktoru</li> <li>5. Další bezdrátová zařízení mohou být umístěna velmi blízko reproduktoru</li> </ol>	<ol style="list-style-type: none"> <li>1. Udržujte mikrofon 2 metry od reproduktoru</li> <li>2. Vypněte mikrofon, pokud ho nepoužíváte.</li> <li>3. Upravte hlasitost mikrofonu do nižšího režimu</li> <li>4. Udržujte mobilní telefon mimo reproduktor během ukončení hovoru.</li> <li>5. Udržujte reproduktor mimo dosah ostatních bezdrátových zařízení</li> </ol>
----------------------------------	---	---

## INFORMAČNÍ POZNÁMKA K VYJMUTÍ BATERIE

**Upozornění: Tuto operaci by měl provádět pouze vysoce kvalifikovaný personál!**

### VYJMUTÍ BATERIE

**Spotřebič by při provádění této operace neměl být zapojen do síťové zásuvky!**

1. Odstraňte šrouby;
2. Vyměňte baterii;
3. Vlož novou baterii se stejnou specifikací a kapacitou.

### INFORMACE O LIKVIDACI BATERIE

Použité baterie by neměly být likvidovány s domácím odpadem nebo házeny do ohně nebo vody. Použité baterie by měly být recyklovány nebo odstraněny ve střediscích pro oddělený sběr odpadu.



### INFORMACE PRO UŽIVATELE

podle legislativního nařízení č. 49 ze dne 14. března 2014

#### "Provádění směrnice 2012/19/EU o odpadních elektrických a elektronických zařízeních (OEEZ)"

Tento symbol kolového koše na výrobku označuje, že na konci své životnosti musí být sbírán odděleně od ostatních odpadů. Uživatel proto musí vzít dálkové ovládání integruje základní komponenty, které se dostaly do svého života do příslušných diferencovaných sběrných středisek pro elektronické a elektrotechnické odpad nebo jej vrátit prodejci při nákupu nového spotřebiče rovnocenného typu v poměru jedna ku jedné nebo jedna ku nule u zařízení s delší stranou menší než 25 cm. Vhodný oddělený sběr vyřazených zařízení pro recyklaci, zpracování a likvidaci slučitelnou s životním prostředím pomáhá předcházet negativním dopadům na životní prostředí a lidské zdraví a podporuje recyklování materiálů tvořících výrobek. Nezákonný dumping výrobku uživatelem zahrnuje uplatnění správních sankcí uvedených v legislativním nařízení č. Legislativním nařízením č. 49 ze dne 14. března 2014.

## TECHNICKÉ SPECIFIKACE

Napájecí zdroj:	..... 100-240V	50/60Hz
	interní olověná dobíjecí baterie 12V	4Ah
Spotřeba energie:	.....	Max 39W
Výkon zvuku:	.....	Max 90W
Provozní teplota:	.....	5 ° ~ 35 ° C
Frekvenční odezva:	.....	45Hz - 18KHz
Poměr S / N:	.....	45 dB
Impedance:	.....	4H
Špičkový přenosový výkon Bluetooth	.....	2,5mW
Bluetooth maximální přenos výkonu	.....	: 1,9mW
Pásmový přenos Bluetooth:	.....	2,4GHz
Rozměry:	.....	250x260x637mm
Hmotnost:	.....	8,1 kg