

# TIBET korpus 180/160/140

## MONTÁŽ KORPUSU POSTELE

### montážny krok 1

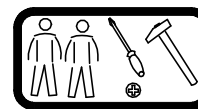

Obalový materiál kartón a polyetylénovú fóliu po rozbalení výrobku vhodte do kontajneru s označením papier a plasty. Po rozbalení výrobku zmontujte výrobok nasledovným spôsobom :

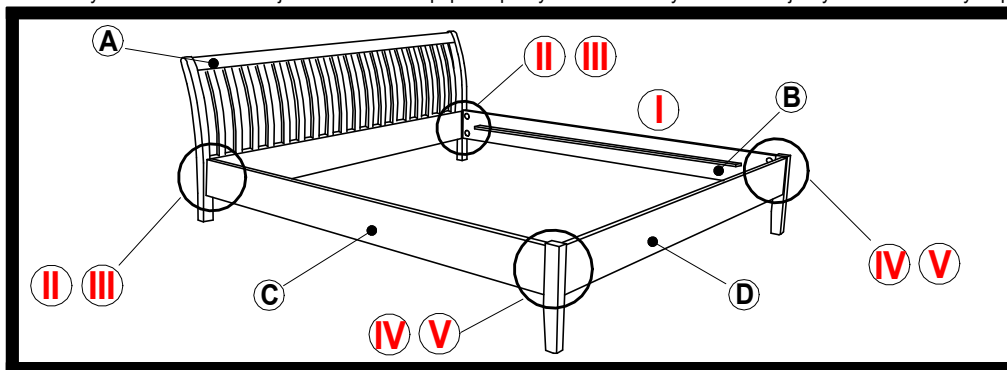
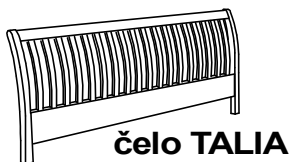

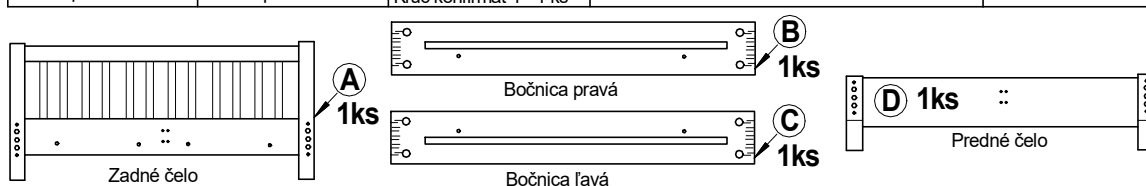

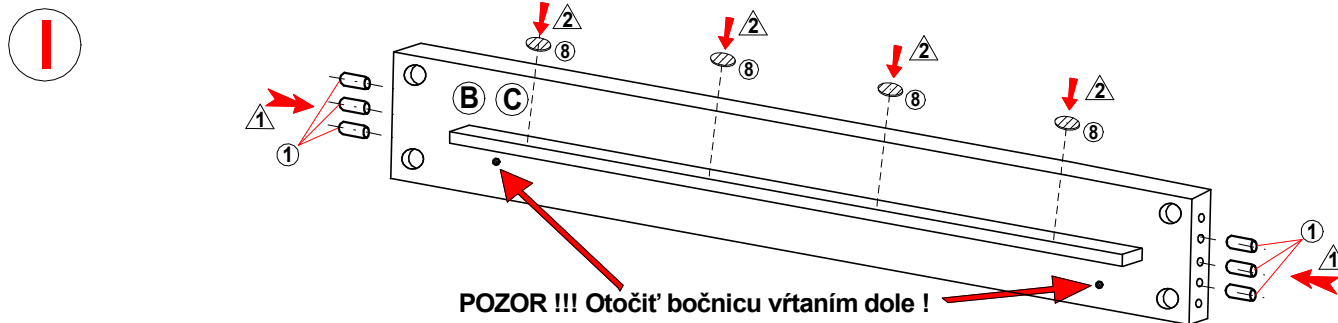

#### Znaky a ich vysvetlenie :

①, ②, ③.....	MONTÁŽNE KOVANIE
Ⓐ, Ⓑ, Ⓒ.....	DIELCE POSTELE
Ⅰ, Ⅱ, Ⅲ.....	POSTUP MONTÁŽE
⚠, ⚠, ⚠.....	POSTUP KROKOV

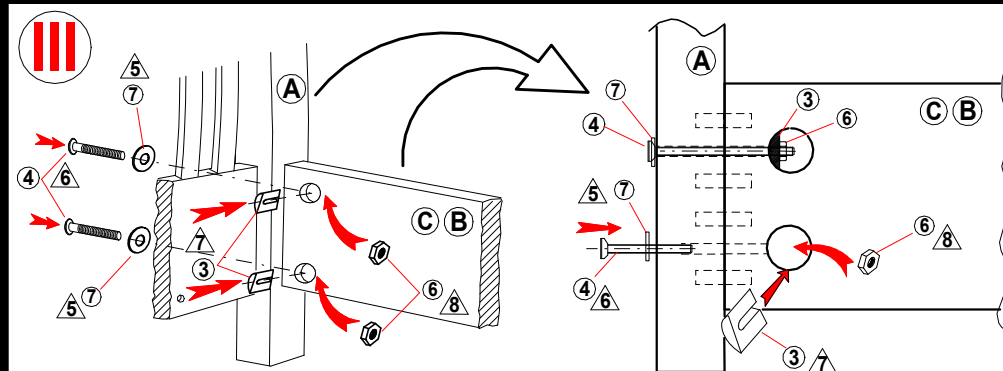
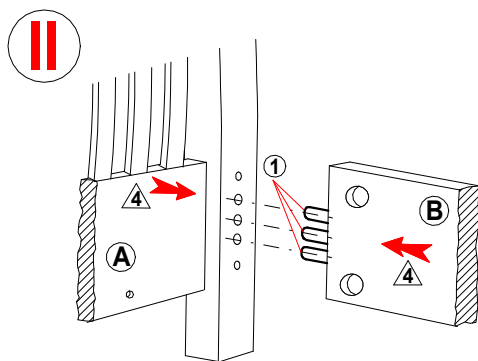

Ⅱ, Ⅲ - Montáž zadného čela Ⓐ s bojniciami Ⓑ a Ⓒ



Ⅳ, Ⅴ - Montáž predného čela Ⓓ s bojniciami Ⓑ a Ⓒ

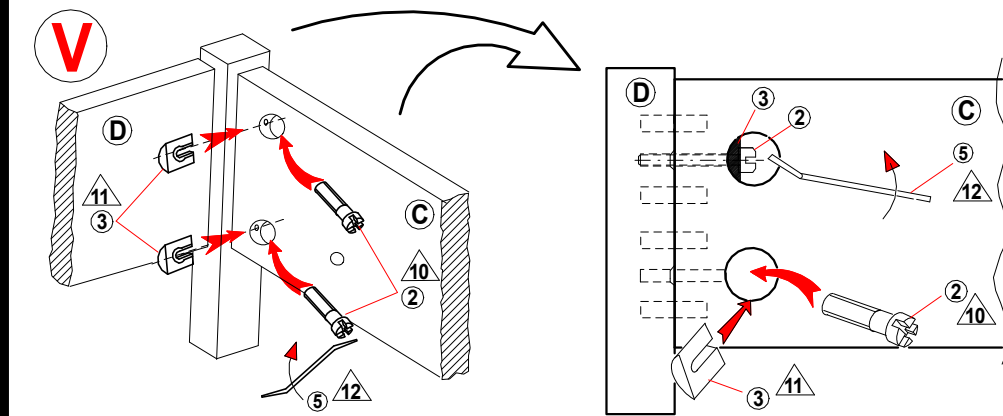
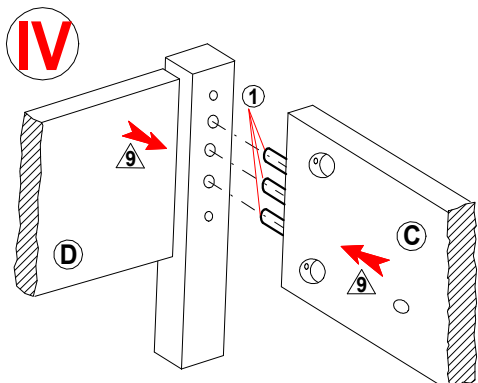

# TIBET - príprava pre rošt (šírka 180/160)

## montážny krok 2

**FINES**  
VÝROBA A PREDAJ NÁBYTKU

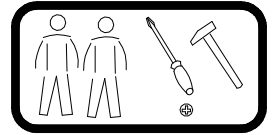

Znaky a ich vysvetlenie :

- ①, ②, ③..... MONTÁŽNE KOVANIE
- Ⓐ, Ⓑ, Ⓒ..... DIELCE POSTELE
- ①, ②, ③..... POSTUP MONTÁŽE
- Ⓐ, Ⓑ, Ⓒ..... POSTUP KROKOV

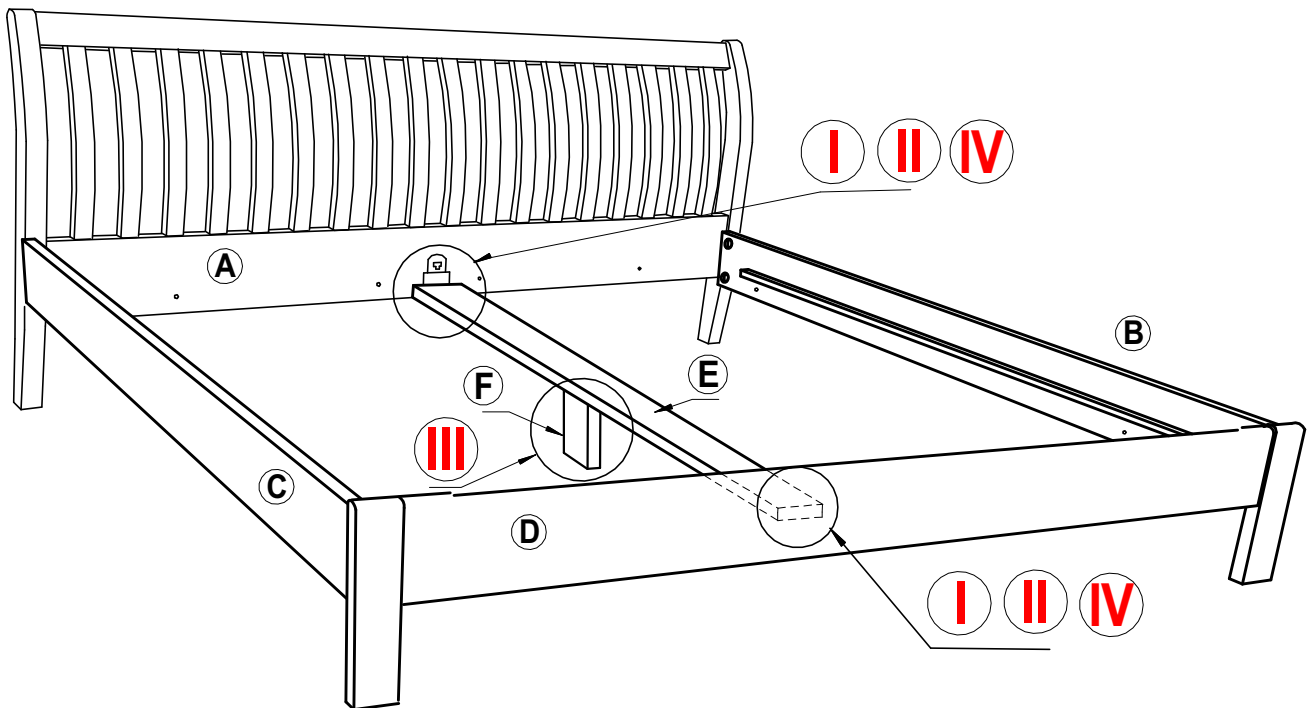

montážny krok 2

# TIBET - príprava pre rošt (šírka 180/160)

## montážny krok 3

### ZOZNAM DIELCOV :

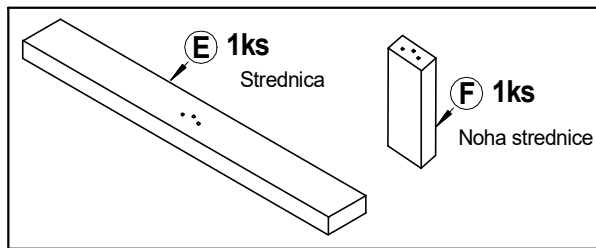

### ZOZNAM KOVANIA :

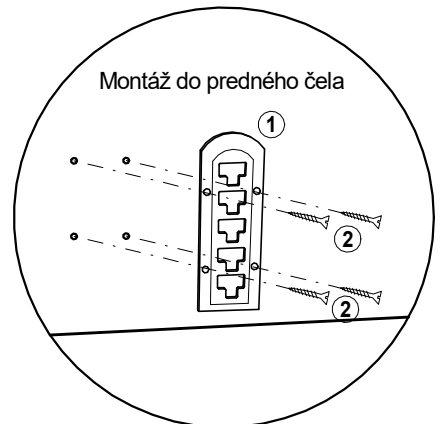
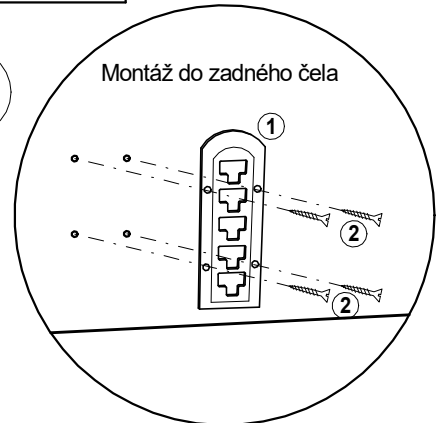
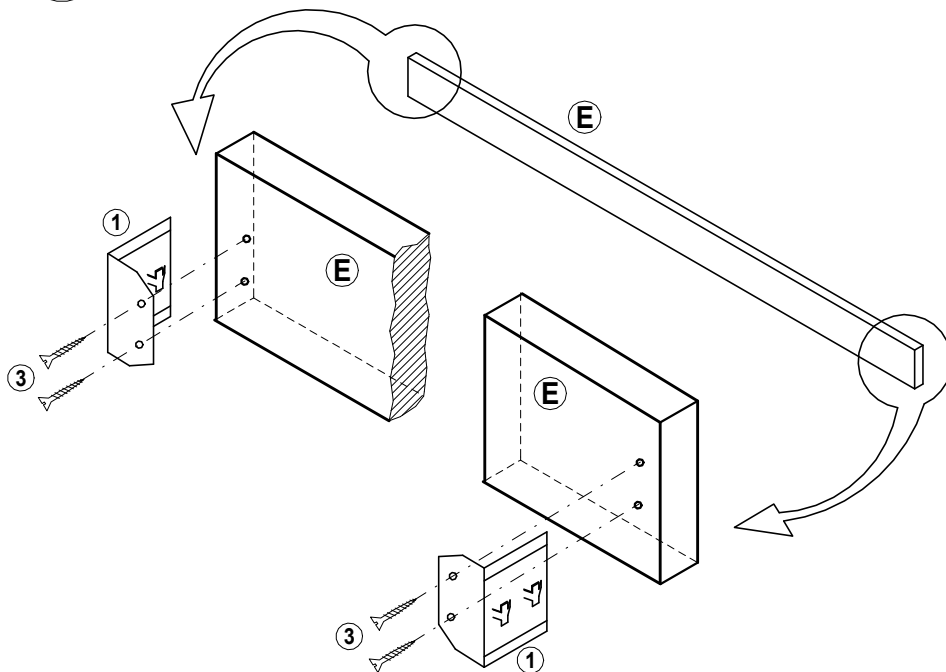
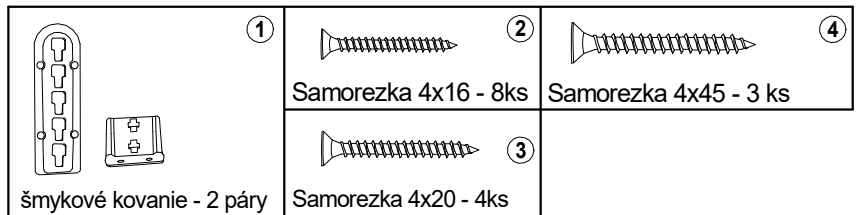

Montáž stredovej nohy do strednice

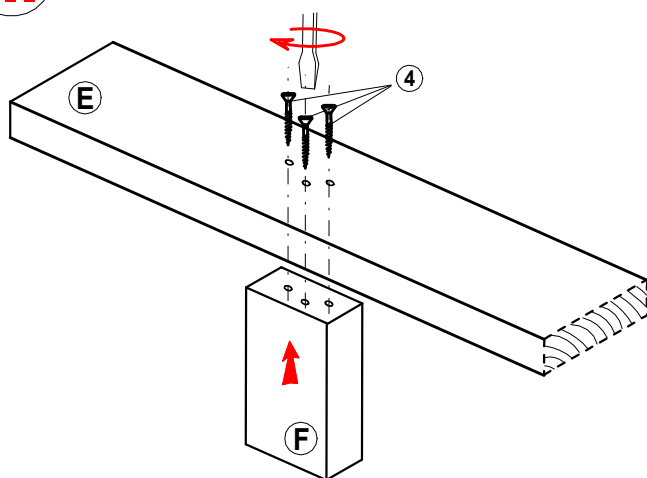

šmykové kovanie v strednici nastoknite na druhú časť šmykového kovania (na prednom a zadnom čele) do vyznačených dier

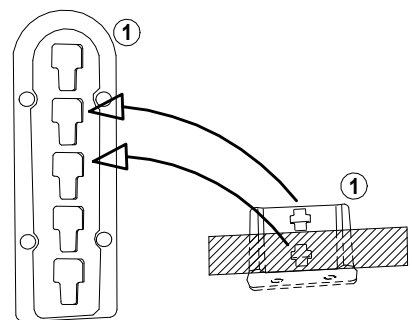

### Návod na používanie :

Počas používania po polroku a potom raz do roka skontrolujte skrutky a v prípade ich uvoľnenia pevne dotiahnite. Výrobok netahajte po podlahe, ale prekladajte.

### Návod na ošetrovanie a údržbu nábytku.

Drevené lakované časti ošetrujeme bežnými prípravkami napr. COLORMAT, DIAVA, OPTI a pod. určenými na ošetrovanie lakovaného nábytku. Drevené časti nikdy nečistíme benzínom a acetónom.