

STRONG

LED TV with DVB-T2/C/S2
SRT 24HC3023



User Manual
Bedienungsanleitung
Manuel utilisateur
Manual del Usuario
Инструкции за употреба
Uživatelská příručka
Korisnički priručnik
Használati útmutató
Manuale utente

Gebruiksaanwijzing
Instrukcja obsługi
Manual do Utilizador
Manual de Utilizare
Uputstvo za upotrebu
Používateľská príručka
Navodila za uporabo
Посібник користувача
Руководство пользователя

Fig. 1

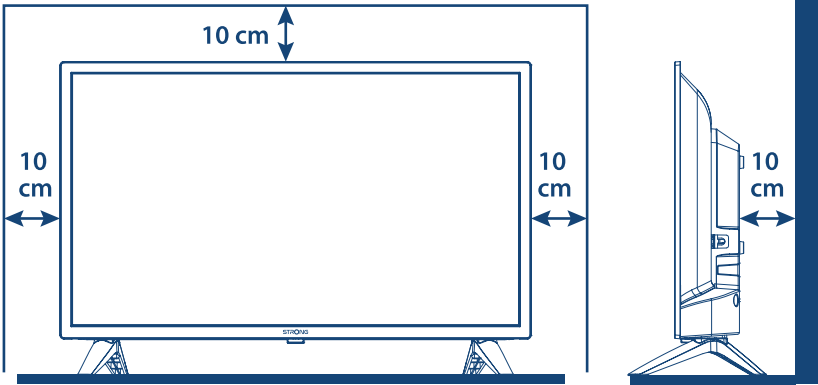

Fig. 2

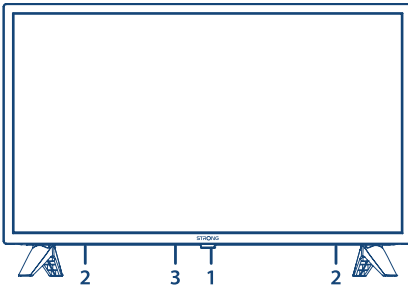

Fig. 3

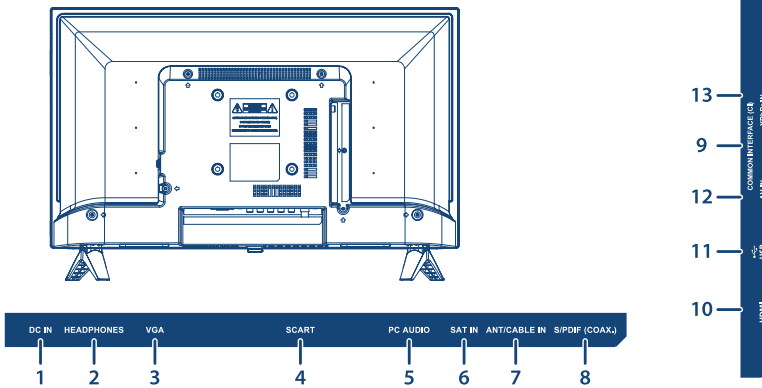

Fig. 4

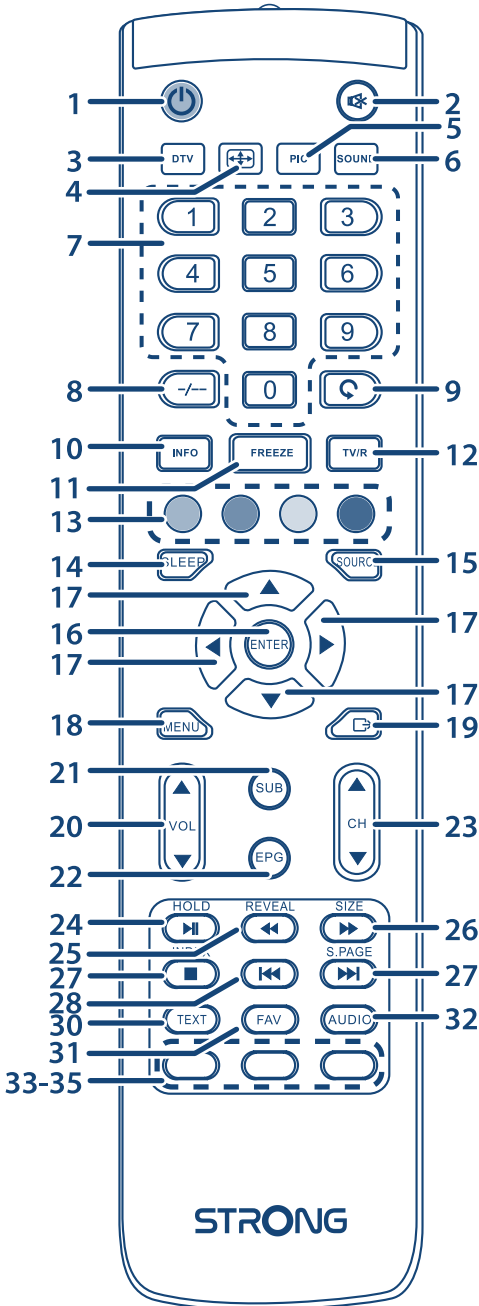
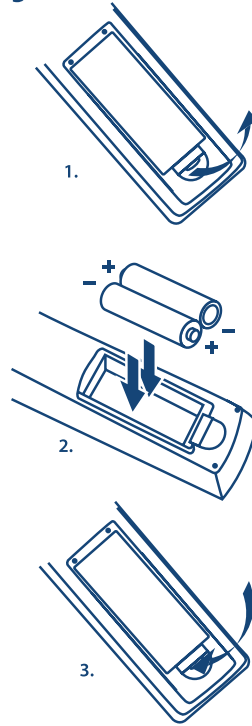

Fig. 5



SERVICE CENTER

AT	 support_at@strong.tv  0820 400 150 (€ 0,12/Min. österr. Festnetz)	HU	 support_hu@strong.tv  +36 1 445 26 10
BG	 support_bg@strong.tv  +359 32 634451	IT	 support_it@strong.tv  199 404 032 Da rete fissa 24,8 cent. al min. 12,5 cent. scatto alla risposta Da rete mobile max 49 cent. al min. 15,6 cent. scatto alla risposta
CZ	 support_cz@strong.tv  844 44 44 90	NL	 support_nl@strong.tv
DE	 support_de@strong.tv  0180 501 49 91 (€ 0,14/Min. deutsches Festnetz) (€ 0,42/Min. max. Mobilfunknetze)	PL	 support_pl@strong.tv  801 702 017
DK	 support_dk@strong.tv	PT	 support_pt@strong.tv  +351 2 100 06 125
ES	 support_es@strong.tv  +34 91 119 61 76	SK	 support_sk@strong.tv  0850 15 05 50
FR	 support_fr@strong.tv	SL	 +386 1 828 08 58
HR	 +385 1 344 57 66	UA	 support_ua@strong.tv  +380 (44) 238 61 50

www.strong.tv

Supplied by STRONG Austria
Represented by STRONG Ges.m.b.H.
Franz-Josefs-Kai 1
1010 Vienna, Austria
Email: support_at@strong.tv

Licencie



NA TENTO PRODUKT SA UDEĽUJE LICENCIA V RÁMCI PORTFÓLIOVEJ LICENCIE PATENTU AVC PRE OSOBNÉ A NEKOMERČNÉ POUŽÍVANIE ZÁKAZNÍKOM NA (i) ŠIFROVANIE VIDEA V SÚLADE S NORMOU AVC ("AVC VIDEO") A/ALEBO (ii) DEKÓDOVANIE AVC VIDEA, KTORÉ ŠIFROVAL ZÁKAZNÍK ZAPOJENÝ DO OSOBNÉJ A NEKOMERČNEJ AKTIVITY A/ALEBO SA ZÍSKALO OD POSKYTOVATEĽA VIDEA, KTORÝ MÁ LICENCIU NA POSKYTOVANIE AVC VIDEA. NA AKÉKOL'VEK INÉ POUŽÍVANIE SA NEUDEĽUJE ŽIADNA INÁ LICENCIA A ANI SA NA NEHO NEVZŤAHUJE. DOTATOČNÉ INFORMÁCIE MÔŽETE ZÍSKAŤ OD SPOLOČNOSTI MPEGLA, L.L.C. POZRITE SI [HTTP://WWW.MPEGLA.COM](http://www.mpegla.com)

Tento produkt obsahuje jeden alebo viac programov chránených v rámci medzinárodných a amerických zákonov na ochranu autorských práv ako nezverejnené diela. Sú dôverná a sú vlastníctvom spoločnosti **Dolby Laboratories**. Ich reprodukovanie alebo prezradenie ako celku alebo časti, prípadne vytváranie odvodených diel z týchto programov, a to bez výslovného povolenia spoločnosti Dolby Laboratories, je zakázané. Autorské práva 2003-2009 spoločnosti Dolby Laboratories. Všetky práva vyhradené.

ZJEDNODUŠENÉ EÚ VYHLÁSENIE O ZHODE

Spoločnosť STRONG týmto prehlasuje, že zariadenie SRT 24HC3023 spĺňa požiadavky smernice 2014/53/EÚ.

Kompletný text Prehlásenia o zhode s EÚ je dostupný na nasledujúcej internetovej adrese: <http://www.strong.tv/en/doc>

Podlieha zmenám. V dôsledku prebiehajúceho výskumu a vývoja technických špecifikácií sa konštrukcia a vzhľad produktov môže zmeniť.

Vyrobené na základe licencie od spoločnosti Dolby Laboratories. Dolby Audio a symbol dvojité D sú ochranné známky spoločnosti Dolby Laboratories. Výrazy HDMI, HDMI High-Definition Multimedia Interface a logo HDMI sú obchodnými značkami alebo registrovanými obchodnými značkami spoločnosti HDMI Licensing Administrator, Inc. v Spojených štátoch amerických a ďalších krajinách. Všetky názvy produktov sú ochranné známky alebo registrované ochranné známky ich príslušných vlastníkov.

© STRONG 2022. Všetky práva vyhradené.

Za účelom zabezpečenia maximálneho výkonu a bezpečnosti si pozorne prečítajte túto príručku. Ušchovajte si túto príručku pre referenciu do budúcnosti.

OBSAH

1.0 POKYNY	3
1.1 Bezpečnostné pokyny	3
1.2 Uskladnenie	4
1.3 Príslušenstvo	4
1.4 Nastavenie zariadenia	4
2.0 MONTÁŽ	5
2.1 Predvolený kód PIN: 0000	5
2.2 Predný panel	5
2.3 Zadný panel	5
2.4 Diaľkové ovládanie	6
2.5 Inštalácia batérií	7
2.6 Používanie diaľkového ovládača	7
3.0 PRVÁ INŠTALÁCIA	7
3.1 Inštalácia DVB-S/S2	8
3.2 Inštalácia DVB-T/T2	8
3.3 Inštalácia DVB-C	8
4.0 ELEKTRONICKÝ PROGRAMOVÝ SPRIEVODCA (EPG)	9
5.0 NASTAVENIA PONUKY	9
5.1 Ovládanie ponuky (režim DTV)	9
5.2 Kanál	9
5.3 Ponuka obrazu	11
5.4 Ponuka zvuku	12
5.5 Ponuka času	12
5.6 Uzamknutie	12
5.7 Ponuka nastavenia	13
6.0 MEDIA	14
6.1 Pripomenka pri používaní prehrávača USB	14
6.2 Ponuka USB	15
7.0 RIEŠENIE PROBLÉMOV	17
8.0 TECHNICKÉ ÚDAJE	19

1.0 POKYNY

1.1 Bezpečnostné pokyny

Pred použitím súpravy si prečítajte všetky pokyny. Tieto pokyny si odložte na použitie v budúcnosti.

- Používajte iba doplnky/príslušenstvo predpísané alebo dodávané výrobcom (ako napríklad výhradný napájací adaptér, batéria atď.).
- Pred inštaláciou alebo obsluhou prístroja si prečítajte informácie uvedené na vonkajšom zadnom kryte, ktoré sa týkajú elektrických a bezpečnostných údajov.
- Aby ste znížili riziko požiaru alebo zásahu elektrickým prúdom, nevystavujte tento spotrebič dažďu a ani vlhkosti.
- Vetraniu nebráňte zakrytím vetracích otvorov predmetmi, ako napríklad novinami, obrusmi, záclonami a podobne.
- Prístroj nevystavujte účinkom kvapkania alebo postriekania a na prístroj neukladajte žiadne predmety, ktoré sú naplnené kvapalinou, ako napríklad vázy.
- Označenie  predstavuje riziko zásahu elektrickým prúdom. Externé zapojenie musí namontovať odborné spôsobilá osoba alebo musíte použiť pripravené vodiče a káble.
- Aby ste predišli zraneniu, musíte toto zariadenie upevniť k podlahe/stene, a to v súlade s pokynmi na inštaláciu.
- V prípade nesprávnej výmeny batérie hrozí nebezpečenstvo výbuchu. Vymieňajte len za batérie rovnakého alebo ekvivalentného typu.
- Batéria (batéria alebo batérie, alebo akumulátorová batéria) sa nesmie vystavovať nadmernému teplu, ako napríklad slnečnému svetlu, ohňu a podobne.
- Nadmerný akustický tlak zo slúchadiel môže spôsobiť stratu sluchu. Počúvanie hudby pri vysokej úrovni hlasitosti a po dlhšiu dobu môže poškodiť sluch.
- Aby sa znížilo riziko poškodenia sluchu, je potrebné znížiť hlasitosť na bezpečnú a súčasne pohodlnú úroveň a skrátiť čas strávený počúvaním zvuku pri vysokej úrovni hlasitosti.
- Sieťová zástrčka alebo prívodka zariadenia slúži ako rušiacie zariadenie. Musí byť ľahko dostupná. Keď prístroj nepoužívate, ako aj pri jeho presúvaní, zabezpečte súpravu napájacieho kábla, napr. príväzajte súpravu napájacieho kábla páskou na káblové zväzky, prípadne podobným predmetom. Nesmie mať ostré hrany, ani nič podobné, čo by mohlo spôsobiť odieranie súpravy napájacieho kábla. Pri opätovnom uvedení do prevádzky sa uistite, že napájací kábel nie je poškodený. V prípade poškodenia napájacieho kábla ho vymeňte za podobný kus s rovnakými parametrami. Nezobrazovanie svetelnej indikácie na zariadení neznamená, že je kompletne odpojené od siete. Aby ste zariadenie kompletne odpojili, musíte vytiahnuť sieťovú zástrčku.
- Pri likvidácii batérie je potrebné brať ohľad na environmentálne aspekty.
- Do blízkosti prístroja neukladajte žiadne zdroje otvorených plameňov, ako napríklad horiace sviečky.
-  Aby ste predišli šíreniu požiaru, uchovávajte vždy sviečky, ako aj ďalšie zdroje otvoreného plameňa mimo tohto výrobku.
- Konektor USB môže poskytnúť maximálne 500 mA.
-  Zariadenie s týmto symbolom je triedy II alebo s dvojitou elektrickou izoláciou. Bolo navrhnuté tak, aby nevyžadovalo bezpečnostné pripojenie k elektrickému uzemneniu.

Prevádzkové prostredie

- Nemontujte toto zariadenie do stiesneného priestoru, ako je napríklad knižnica alebo podobné miesto.
- Súpravu nepoužívajte v blízkosti vlhkých alebo studených miest a chráňte ju pred prehriatím.
- Uchovávajte prístroj mimo priameho slnečného žiarenia.
- Súpravu nepoužívajte v blízkosti prašných priestorov.

- Do prístupnej oblasti otvoru nedávajte sviečky, aby ste predišli vniknutiu horľavých cudzích predmetov do TV.

Smernica WEEE



Správna likvidácia tohto výrobku. Toto označenie znamená, že tento výrobok nesmiete likvidovať spolu s bežným komunálnym odpadom, a to kdekoľvek v rámci EÚ. Aby ste predišli možnému znečisteniu životného prostredia alebo poškodeniu ľudského zdravia nekontrolovanou likvidáciou odpadu, pristupujte zodpovedne k recyklácii, čím podporíte trvalo udržateľné opätovné využitie materiálnych zdrojov. Ak chcete použité zariadenie vrátiť, využite systémy zberu a recyklácie, prípadne kontaktujte predajcu, u ktorého ste si výrobok zakúpili. Môžu tento výrobok prevziať za účelom bezpečnej recyklácie.

1.2 Uskladnenie

Vaše zariadenie bolo dôkladne skontrolované a zabalené pred jeho expedíciou. Pri jeho odbaľovaní sa uistite, že obsahuje všetky súčasti a obal udržiavajte mimo dosahu detí. Odporúčame vám, aby ste si počas záručnej doby uschovali kartónový obal, aby bolo vaše zariadenie dokonale chránené pre prípad opravy alebo záručnej reklamácie.

1.3 Príslušenstvo

1. 1x Pokyny k inštalácii
2. 1x bezpečnostné pokyny/záručné listy
3. 1x diaľkový ovládač
4. 2x AAA batérie

1.4 Nastavenie zariadenia

Fig. 1a

Displej namontujte na pevný horizontálny povrch, ako je napr. stôl alebo stolík. Kvôli vetraniu ponechajte okolo súpravy voľný priestor aspoň 10 cm. Aby ste predišli akejkoľvek poruche a nebezpečným situáciám, nekladte na hornú stranu súpravy žiadne predmety. Tento prístroj môžete používať v tropických a/alebo miernych klimatických pásmach.

Pokyny k zostave stojanu

Fig. 1b

1. TV opatrne položte prednou stranou smerom dole na mäkký a rovný povrch, aby ste TV a obrazovku TV ochránili pred poškodením.
2. Vyberte 2 podstavce a namontujte ich na TV.
3. Podstavec upevnite k dolnej časti TV pomocou 4 skrutiek M4x15mm

Fig. 1c

Táto používateľská príručka poskytuje úplné pokyny pre inštaláciu a používanie tohto TV. Symboly budú slúžiť nasledovne.

VAROVANIE Označuje varovnú informáciu.

POZNÁMKA Označuje všetky ostatné významné alebo užitočné informácie.

MENU Predstavuje tlačidlo na diaľkovom ovládači alebo TV.
(Tučné znaky)

Move to (Prejsť na)

Predstavuje položku ponuky v rámci okna.
Znak (v kurzíve)

2.0 MONTÁŽ

2.1 Predvolený kód PIN: 0000

2.2 Predný panel

Fig. 2

POZNÁMKA: Obrázky sú iba ilustračné.

1. Indikátor napájania/snímač diaľkového ovládača
2. Reproduktory
3. Tlačidlá: Vstupný zdroj/ponuka/zníženie hlasitosti/zvýšenie hlasitosti/o kanál vyššie/o kanál nižšie/pohotovostný režim/zapnutie.

2.3 Zadný panel











POZNÁMKA: Obrázky sú iba ilustračné.

Fig. 3

1. **DC IN** Pripojte k zásuvke.
2. **HEADPHONE** Zvukový výstup zo slúchadiel na uši alebo slúchadiel do uší a reproduktorov sa stlmí, keď sa pripoja slúchadlá do uší a vyberú sa slúchadlá na uši.
3. **VGA** Môžete pripojiť zdroj VGA, ako napríklad počítača.
4. **SCART** Pomocou kábla SCART pripojte zariadenia ako napr. DVD alebo videorekordér.
5. **PC AUDIO** Pripojte k zvukovému výstupu z počítača
6. **SAT IN** Na vyhľadanie programov pripojte k TV satelitnú parabolou.
7. **ANT/CABLE IN** Na vyhľadávanie programov pripojte k TV terestriálnu anténu alebo káblové pripojenie od vášho poskytovateľa.
8. **S/PDIF (coax.) OUT** Použite kábel RCA na pripojenie TV ku kompatibilnému digitálnemu zosilňovaču alebo domácejmu kinu.
9. **BEŽNÉ ROZHRANIE (CI+)** Pripojte modul CAM (Modul podmieneného prístupu).
10. **HDMI** Vstupný signál HDMI pripojte k zdroju signálu, akým je napríklad DVD, prehrávača Blu-ray alebo hernej konzoly.
11. **USB** Pripojte zariadenie USB na prehrávanie multimediálnych súborov
12. **AV IN** 3,5 mm vstup pre samičí konektor pre pripojenia kompozitného videa a ľavého/právneho zvuku.
13. **YPbPr** Pripojte zdroje YPbPr.

2.4 Dialkové ovládanie

Fig. 4

- | | |
|--|---|
| 1.  | Stlačením tlačidla zapnete TV alebo pohotovostný režim. |
| 2.  | Stlačením tlačidla stíšite zvuk alebo ho obnovíte. |
| 3. DTV | Stlačením prejdíte naspäť na digitálnu TV. |
| 4. (ASPECT)  | Zmeňte pomer strán. |
| 5. (PICTURE) PIC | Mení režim obrazu. |
| 6. SOUND | Mení režim zvuku. |
| 7. 0~9 | Priamy výber kanálov. |
| 8. -/-- | Zmeňte maximálne číslo vstupného programu |
| 9.  | Po stlačení tlačidla sa vrátite na predchádzajúci sledovaný kanál. |
| 10. INFO | Zobrazíte informácie o aktuálnom zdroji. |
| 11. FREEZE | Stlačením podržte obraz |
| 12. TV/R | Prepínanie medzi TV a rádiom. |
| 13. FAREBNÉ TLAČIDLÁ | |
| | Stlačením tlačidla vykonáte rýchlu funkciu v režime TV alebo DTV. |
| 14. SLEEP | Vyberiete dobu spánku, ako napr. 10 min., 20 min. atď. |
| 15. SOURCE | Stlačením zmeňte zdroj signálu |
| 16. ENTER | Potvrdíte výber. |
| 17.  | Pohybovanie sa v ponuke. |
| 18. MENU | Otvoríte možnosti ponuky. Vráťte sa naspäť do niektorých možností ponuky. |
| 19.  | Opustíte aktuálnu ponuku. |
| 20. VOL +/- | Pridávate alebo uberáte hlasitosť. |
| 21. (SUB.PAGE) SUB.P | |
| | Po stlačení tohto tlačidla vstúpite do režimu podradenej stránky alebo z neho vystúpite (ak je podradená stránka k dispozícii). Ak chcete vybrať podradenú stránku, stlačte  tlačidlo. |
| 22. EPG | Stlačením tlačidla zobrazíte aktuálne informácie EPG v režime DTV. |
| 23. CH +/- | Prepínate kanály nahor alebo nadol. Veľké kroky v zozname kanálov. |
| 24. HOLD | Stlačením tlačidla podržte na obrazovke stránku teletextu bez aktualizácie a zmien. Opätovným stlačením tlačidla podržanie ukončíte. |
| 25. (REVEAL) TIP | V režime teletextu stlačte pre zobrazenie skrytých informácií. |
| 26. SIZE | Zväčšíte zobrazenie teletextu. Po jednom stlačení tohto tlačidla sa zväčší horná polovica obrazovky. Po ďalšom stlačení tohto tlačidla sa zväčší dolná polovica obrazovky. Po ďalšom stlačení tohto tlačidla sa obnoví normálna veľkosť obrazovky. |
| 27. INDEX | Stlačte toto tlačidlo, ak chcete zobrazit stránku s obsahom. |
| 28.  | Po stlačení tlačidla sa prehrá predchádzajúci súbor. |
| 29.  | Po stlačení tlačidla sa prehrá nasledujúci súbor. |
| 30. TEXT | Stlačením tlačidla vstúpite do ponuky teletextu alebo ju opustíte. |
| 31. FAV | Stlačením tlačidla zobrazíte priradený zoznam obľúbených kanálov alebo hlavný zoznam kanálov. Stlačením tlačidiel  prechádzajte cez svoje priradené obľúbené kanály. Potvrďte stlačením tlačidla OK . |
| 32. AUDIO | Stlačením vyberte dostupné jazyky zvuku. Vybratím zvukového popisu bude rozprávač pre nevidiace alebo zrakovo postihnuté osoby popisovať, čo sa deje na obrazovke. Opätovným stlačením tlačidla funkciu vypnete (závisí od vysielania). |
| 33-35. | Žiadna funkcia |

2.5 Inštalácia batérií

Fig. 5

Do priestoru na batérie diaľkového ovládača vložte 2 batérie typu AAA. Overte si označenie polarít v priestore na batérie.

POZNÁMKA: Obrázky sú iba ilustračné. Skutočné položky sa môžu líšiť.

1. Otvorte kryt.
2. Do priestoru vložte 2 batérie typu AAA a uistite sa, že polarita je správna.
3. Zatvorte kryt.

Bezpečnostné opatrenia týkajúce sa používania batérie

Nesprávne používanie batérie spôsobí jej vytečenie. Pozorne dodržiavajte tieto pokyny.

1. Dodržiavajte polaritu batérie, aby ste predišli skratu.
2. Keď je napätie batérie nedostatočné, čo má vplyv na použiteľný dosah, mali by ste ju vymeniť za novú batériu. Ak diaľkový ovládač nebudete dlhší čas používať, vyberte batérie z diaľkového ovládača.
3. Nepoužívajte rôzne typy batérií spoločne (napr. mangánové s alkalickými).
4. Batériu nevyhadzujte do ohňa a ani ju nenabíjajte alebo nerozoberajte.
5. Pri likvidácii batérií dodržiavajte príslušné predpisy na ochranu životného prostredia.

2.6 Používanie diaľkového ovládača

- Pri používaní diaľkového ovládača ním mierte na snímač diaľkového ovládania. Predmety nachádzajúce sa medzi diaľkovým ovládačom a snímačom diaľkového ovládania môžu brániť normálnej činnosti.
- Nevystavujte diaľkový ovládač silným vibráciám. Na diaľkový ovládač nevyliievajte kvapaliny, ani ho nedávajte na miesto s vysokou vlhkosťou.
- Diaľkový ovládač nevystavujte priamemu slnečnému žiareniu, ktoré by mohlo spôsobiť jeho deformáciu vplyvom tepla.
- Keď je snímač diaľkového ovládania vystavený priamemu slnečnému žiareniu alebo silnému svetlu, diaľkový ovládač nefunguje. V takomto prípade zmeňte polohu osvetlenia alebo TV, prípadne obsluhujte diaľkový ovládač z menšej vzdialenosti od snímača diaľkového ovládania.

3.0 PRVÁ INŠTALÁCIA

Po riadnom zapojení všetkých konektorov zapnite TV. Na obrazovke sa objaví výber jazyka. Pomocou tlačidiel ▲▼◀▶ vyberte preferovanú položku *Jazyk OSD*. Zatláčte tlačidlo ▼ a následne použite tlačidlá ◀▶, aby ste vybrali krajinu, kde budete používať tento TV. Je to dôležité na správnu úpravu nastavení, ako napríklad časové pásmo a textové znaky. Stlačením tlačidla ▼ zmeníte položku *Prostredie* z režimu Domov na Obchod, a to za účelom predvádzania TV v obchode. V opačnom prípade nechajte v danom stave.

Stlačením tlačidla **ENTER** postúpíte na ďalší krok a prejdete na položku *Nastavenie ladenia*.

Následne sa objaví ďalšia obrazovka s výberom tuneru. Vyberte si ten, ktorý chcete použiť.

Typ tunera

Ak stále máte analógové signály v DVB-T alebo DVB-C. Vyberte tu medzi možnosťami digitálnych/+ analógových systémov.

Digitálny typ

Satelit na prijímanie satelitných vysielaní (ak máte namontovanú satelitnú anténu).

DVB-T na prijímanie terestriálnych vysielaní pomocou interiérovej alebo exteriérovej antény.

DVB-C na prijímanie káblového vysielania, ak máte káblové pripojenie od miestneho poskytovateľa.

Ďalší krok závisí od vášho výberu pod položkou Nastavenie ladenia.

3.1 Inštalácia DVB-S/S2

Nastavenie satelitu

Stlačením tlačidla ▼ vyberte možnosť *Satelit* a pomocou tlačidiel ◀ ▶ označte satelit, na ktorý je vaša parabola namierená. Pomocou tlačidiel ▲ ▼ ◀ ▶ označte vybrané možnosti a stlačením tlačidla ENTER spustíte vyhľadávanie kanálov.

<i>Scan Mode</i>	Zvoľte možnosť <i>Predvolené</i> (odporúča sa), <i>Blind Scan</i> a <i>Network</i>
<i>Typ kanálu</i>	Vyberte možnosť <i>Bezplatné</i> , aby ste vyhľadali len voľne vysielané kanály <i>Bezplatné + šifrované</i> , aby ste vyhľadali voľne vysielané kanály a šifrované kanály alebo <i>Šifrované</i> , aby ste vyhľadali len šifrované kanály.
<i>Service Type</i>	Možnosť <i>DTV</i> slúži na vyhľadávanie len DTV kanálov, možnosť <i>RADIO</i> slúži na vyhľadávanie len rádiových kanálov a možnosť <i>All</i> slúži na kompletné vyhľadávanie.

Odporúčame vám používať predvolené nastavenia.

3.2 Inštalácia DVB-T/T2

Terestriálne nastavenie

Stlačením tlačidla ENTER začnete priamo vyhľadávať digitálne kanály.

Voliteľne môžete tiež vyhľadať analógové kanály.

Stlačte tlačidlo ▲ a vyberte typ ladenia.

Stlačením tlačidla ◀ ▶ vyberte položku *DTV*, *ATV* alebo *DTV+ATV* (*DTV* na vyhľadávanie digitálneho vysielania a *ATV* na vyhľadávanie analógového vysielania).

3.3 Inštalácia DVB-C

Káblové nastavenie

Stlačením tlačidiel ▲ ▼ ◀ ▶ označte svoje nastavenia.

<i>Typ vyhľadávania</i>	Môžete vybrať možnosti <i>Vyhľadávanie v sieti</i> alebo <i>Úplné</i> . (Pri rýchlym vyhľadávaní sa odporúča predvoľba <i>Vyhľadávanie v sieti</i>)
<i>ID siete</i>	Predvolené nastavenie je možnosť <i>Automatically</i> . Na zadanie vlastnej hodnoty stlačte tlačidlo ◀ ▶ a zadajte ju. Zadajte (pomocou 0 ~ 9) používané <i>ID siete</i> od vášho poskytovateľa.
<i>Frekvencia</i>	Predvolené nastavenie je možnosť <i>Automatically</i> . Na zadanie vlastnej hodnoty stlačte tlačidlo ◀ ▶ a zadajte ju. Zadajte (pomocou 0 ~ 9) hlavnú frekvenciu používanú vašim poskytovateľom v KHz.
<i>Prenosová rýchlosť</i>	Predvolené nastavenie je možnosť <i>Automatically</i> . Na zadanie vlastnej hodnoty stlačte tlačidlo ◀ ▶ a zadajte ju. Zadajte (pomocou 0 ~ 9) používanú <i>Prenosovú rýchlosť</i> od vášho poskytovateľa. (Ks/s) najpoužívanejšie hodnoty sú 6900 alebo 6875.

Voliteľne môžete tiež vyhľadať analógové kanály.

Stlačením tlačidla ▲ vyberte typ ladenia.

Stlačením tlačidla ◀▶ vyberte položku DTV, ATV alebo DTV+ATV (DTV na vyhľadávanie digitálneho vysielania a ATV na vyhľadávanie analógového vysielania).

POZNÁMKA:

Skontrolujte nastavenia pre vami používaný káblový systém vášho poskytovateľa! Úplné vyhľadávanie bude trvať približne 20 minút, a to v závislosti od kábrovej siete.

Stlačením tlačidla ENTER začnete vyhľadávať digitálne kanály.

4.0 ELEKTRONICKÝ PROGRAMOVÝ SPRIEVODCA (EPG)

EPG znamená digitálny elektronický programový sprievodca. Poskytujú ho vysielatelia programov a ponúka informácie o vysielaných programoch. V digitálnom režime môžete získať prístup k tejto funkcii po stlačení tlačidla EPG na diaľkovom ovládači. Stlačte tlačidlo EPG, čím vyvoláte rozhranie EPG. Pomocou tlačidiel ▲▼ vyberte program. Stlačením tlačidla ▶ prepnete na prehľad z EPG jedného kanálu. Pomocou tlačidiel DOWN/UP vyberte udalosť, pri ktorej chcete vedieť ďalšie podrobnosti. Tieto podrobnosti sa zobrazia na hornej strane tohto titulu EPG alebo stlačením tlačidla INFO zobrazíte zobrazenie na celú obrazovku. Stlačením tlačidla EXIT zastavíte a vrátite sa do režimov pozerania.

Následným stlačením FAREBNÝCH TLAČIDIEL zadajte požadované nastavenia.

ZELÉNÉ	Nastavte si pripomienku na udalosť alebo dokonca nastavte funkciu časovača.
ŽLTÉ	Prehľad predchádzajúceho dňa
MONDRÉ	Prehľad nasledujúceho dňa

5.0 NASTAVENIA PONUKY

Nižšie uvedené položky závisia od toho, či sú dostupné pre zvolený vstupný zdroj. Pomocou tlačidla SOURCE vyberte iný zdroj. Na výber sú možnosti Satelit, DTV, ATV, AV, PC, SCART, Komponent, HDMI a Média.

5.1 Ovládanie ponuky (režim DTV)

Stlačením tlačidla MENU vstúpte do hlavnej ponuky. Stlačením tlačidla ◀▶ vyberte položku. Stlačením tlačidiel ▲▼ a ENTER vyberte podponuky. Stlačením tlačidla MENU opustíte položku.

5.2 Kanál

Stlačením tlačidla MENU vstúpte do hlavnej ponuky. Stlačením tlačidiel ◀▶ vyberte v hlavnej ponuke možnosť Kanál.

Stlačením tlačidiel ▲▼ vyberte možnosť, ktorú si želáte upraviť v ponuke Kanál. Upravte stlačením tlačidla ENTER. Po dokončení nastavenia stlačením tlačidla MENU výber uložte a vráťte sa na predchádzajúcu ponuku. Nižšie uvedené položky závisia od toho, či sú dostupné pre zvolený vstupný zdroj. Pomocou tlačidla SOURCE vyberte iný zdroj.

5.2.1 Automatické ladenie

Stlačením tlačidiel ▲▼ vyberte možnosť *Automatické ladenie*. If the TV use DVB-T or DVB-C tuner please refer to chapters 3.2 and 3.3; for Satellite (DVB-S) tuner please refer to chapter 3.1.

5.2.2 Nastavenie paraboly

Ak ako vstupný zdroj použijete *Satelit*, ponuka *Nastavenie paraboly* vám umožní nastaviť satelit a príslušné nastavenia, ako napríklad port DiSEqC a typ LNB. Následne môžete spustiť *Automatické ladenie* alebo *Manuálne ladenie* tak, že pomocou tlačidla EPG vyberiete požadovaný transpondér.

5.2.3 Manuálne ladenie DTV

Manuálne vyhľadávanie a ukladanie kanálov. Stlačením tlačidiel ▲▼ vyberte položku *Manuálne ladenie DTV*. Následným stlačením tlačidla ENTER vstúpite do podponuky.

Stlačením tlačidla ◀▶ vyberte položku *Č. Kanálu* a následným stlačením tlačidla ENTER spustíte vyhľadávanie. Keď sa nájde program, vyhľadávanie sa zastaví a tento program sa uloží do aktuálnej pozície kanálu. Opustite stlačením tlačidla MENU.

5.2.4 Manuálne ladenie

Najskôr vyberte typ zdroja ATV. Potom v ponuke *Kanály* vyberte položku *Manuálne ladenie ATV* a vstúpte do nej stlačením tlačidla ENTER. Označte položku a stlačením tlačidla ▲▼ vyberte položku *Uložiť do 1* (prípadne iné číslo), *Zvukový systém* a *Č. Kanálu*. Potom vyberte vyhľadávanie a stlačením tlačidla ENTER spustíte vyhľadávanie. Po stlačení tlačidla ▶ bude prístroj vyhľadávať smerom k vyššej frekvencii. Po stlačení tlačidla ◀ bude prístroj vyhľadávať smerom k nižšej frekvencii. Keď sa nájde program, vyhľadávanie sa zastaví a tento program sa uloží do aktuálnej pozície kanálu. Ak chcete vyhľadávanie zastaviť, stlačte tlačidlo MENU.

<i>Aktuálny kanál</i>	Nastavte číslo kanálu
<i>Systém farieb</i>	Vyberte systém farieb (Dostupný: AUTO, PAL, SECAM)
<i>Systém zvuku</i>	Vyberte systém zvuku
<i>Jemné doladenie</i>	Nastavte frekvenciu kanálu
<i>Vyhľadať</i>	Spustíte vyhľadanie kanálov

5.2.5 Nastavenia kanálov

<i>Úprava programu</i>	Upravuje programy. Stláčaním FAREBNÝCH TLAČIDIEL na diaľkovom ovládači môžete preskakovať programy, premenúvať a odstraňovať programy alebo presúvať programy a stlačením tlačidla FAV pridávať programy na zoznam obľúbených.
<i>Informácie o signáli</i>	Zobrazuje informácie aktuálneho kanálu DTV.
<i>Informácie CI</i>	V prípade, že na dekódovanie šifrovaných kanálov použijete CI modul, táto ponuka zobrazuje internú ponuku karty a/alebo CAM.
<i>Logické priradovanie čísla kanálu LCN</i>	Táto funkcia zatriedi kanály automaticky do logického poradia v režime DVB-T, ak vysielateľ podporuje túto funkciu. Stlačením tlačidla ENTER vyberte možnosti <i>Zap.</i> alebo <i>Vyp.</i>
<i>Typ kanálu</i>	Vyberte možnosť <i>Bezplatné</i> , aby ste vyhľadali len voľne vysielané kanály alebo možnosť <i>VŠETKY</i> , aby ste vyhľadali voľne vysielané kanály a šifrované kanály.

POZNÁMKA:

\Ak sa funkcia *Logické číslovanie kanálov* nastaví na možnosť ZAP, tak triedenie kanálov nebude normálnym spôsobom možné. Funkcie *Logické číslovanie kanálov* a *Typ kanálu* nie sú dostupné, keď sa vyberie možnosť Satelitný tuner.

5.3 Ponuka obrazu

<i>Režim obrazu</i>	Vyberte automatický režim ovládania obrazu. Dostupné možnosti sú <i>Dynamický, Štandardný, Jemný</i> . Vybratím možnosti <i>Osobný</i> nastavíte kontrast, jas, farbu a ostrosť podľa toho, ako budete chcieť.
<i>Teplota farieb</i>	Vyberte celkový farebný tón obrazu. Dostupné možnosti sú <i>Studené, Stredné, Teplé</i> a <i>Používateľské</i> .
<i>Redukcia šumu</i>	Eliminuje šum v obraze. Dostupné možnosti sú <i>Vypnuté, Nízke, High</i> and <i>Default</i> .

5.3.1 Kontrast/jas/farebný odtieň/ostrosť

Ak je položka *Režim obrazu* nastavená na možnosť *Osobný*, môžete zmeniť nasledujúce nastavenia Stlačením tlačidiel ▲▼ vyberte možnosť a nastavenie upravte stlačením tlačidiel ◀▶.

<i>Kontrast</i>	Upravte intenzitu zvýraznenia obrazu, ale odtieň obrazu sa nedá zmeniť.
<i>Jas</i>	Upravte výstup optického vlákna celého obrazu. Bude mať vplyv na tmavú oblasť obrazu.
<i>Farba</i>	Upravte nasýtenie farieb podľa vlastných potrieb.
<i>Odtieň</i>	Bez funkcie

5.3.2 Teplota farieb

Zmeňte celkový farebný odtieň obrazu.

Stlačením tlačidla ▲▼ vyberte možnosť *Teplota farieb* a stlačením tlačidla ENTER vstúpte do podponuky. Stlačením tlačidla ▲▼ vyberte požadovaný efekt obrazu (PREDVOLENÝ: *Studené Normálne Teplé*).

<i>Studené</i>	Zvýšte modrý odtieň bielej.
<i>Normálne</i>	Zvýšte zmyselne prepojené farby bielej.
<i>Teplé</i>	Zvýšte červený odtieň bielej.

5.3.3 Redukcia šumu

Na odfiltrovanie šumu z obrazu a zlepšenie kvality obrazu. Stlačením tlačidla ▲▼ vyberte položku *Redukcia šumu*, potom stlačte ENTER, aby ste vstúpili do podponuky.

<i>Vyp.</i>	Vybratím vypnete zaznamenávanie šumu obrazu.
<i>Nízka</i>	Zaznamená a zníži slabý šum v obraze.
<i>Stredná</i>	Zaznamená a zníži stredný šum v obraze.
<i>Vysoká</i>	Zaznamená a zníži zvýšený šum v obraze.
<i>Predvolený</i>	Nastavte ako predvolený.

5.4 Ponuka zvuku

<i>Režim zvuku</i>	Vyberte si obľúbený režim zvuku pre každý vstup. Volby sú <i>Štandardný</i> , <i>Hudobný</i> , <i>Filmový</i> , <i>Športový</i> a <i>Osobný</i> .
<i>Výšky</i>	Upravuje vyššie frekvencie zvuku.
<i>Hĺbky</i>	Upravuje dolné frekvencie zvuku.
<i>Vyváženie</i>	Ovláda vyváženie zvuku medzi pravým a ľavým reproduktorom (slúchadlom).
<i>Automatická hlasitosť</i>	Upravuje hlasitosť zodpovedajúcu úrovni zvukového vstupu. Možnosti sú <i>Zapnuté</i> a <i>Vypnuté</i> .
<i>Okolité zvuk</i>	Zapína systém vyhľadávania zvuku.
<i>Režim S/PDIF</i>	Ak ste pripojili výstup S/PDIF k digitálnemu domácomu zvukovému systému. Môžete vybrať možnosť <i>Automaticky</i> , aby bol automatický výstup zvuku v Dolby. Ak kanál tento zvukový kanál obsahuje. Vybratím možnosti <i>PCM</i> bude výstup len stereofónny zvuk alebo možnosti <i>VYP</i> . výstup vypnete.
<i>Spínač AD</i>	Zapnite <i>Zvukový popis</i> a môžete zapnúť nastavenie hlasitosti AD. Keď zapnete zvukový popis, rozprávač bude pre nevidiace alebo zrakovo postihnuté osoby popisovať, čo sa deje na obrazovke. (Dostupné len v režime DTV.)

5.5 Ponuka času

Stlačením tlačidla **MENU** vstúpte do hlavnej ponuky. Stlačením tlačidiel ◀▶ vyberte v hlavnej ponuke možnosť *Čas*. Stlačením tlačidla ▲▼ vykonajte ďalšie nastavenia. Potvrďte stlačením tlačidla **ENTER** alebo sa vráťte stlačením tlačidla **MENU**.

<i>Hodiny</i>	Čas sa automaticky získa z vysielania kanálu a nemusí sa nastavovať manuálne.
<i>Časové pásmo</i>	Stlačením tlačidiel ▲▼◀▶ vyberte položku <i>Časové pásmo</i> ak by ste chceli zmeniť na iné pásmo.
<i>Časovač režimu spánku</i>	Stlačením tlačidiel ▲▼ vyberte položku <i>Časovač režimu spánku</i> . Dostupné možnosti: <i>Vyp</i> , <i>10 min.</i> , <i>20 min.</i> , <i>30 min.</i> , <i>60 min.</i> , <i>90min.</i> , <i>120 min.</i> , <i>180 min.</i> a <i>240 min...</i>
<i>Automatický pohotovostný režim</i>	Táto funkcia vám umožní nastaviť automatické vypnutie vášho TV. Vyberte si z možností <i>3H</i> , <i>4H</i> , <i>5H</i> alebo <i>Vyp</i> , aby ste túto funkciu vyplli.
<i>Časovač OSD</i>	Táto funkcia vám umožní vybrať dĺžku zobrazovania channellist baneru. Vyberte si z možností <i>5s</i> , <i>15s</i> alebo <i>30s</i> .

5.6 Uzamknutie

Stlačením tlačidla **MENU** vstúpte do hlavnej ponuky. Stlačením tlačidiel ◀▶ vstúpite do nastavení ponuky *Uzamknutie*. Za účelom aktivácie zadajte PIN kód (predvolene:0000). Stlačením tlačidiel ▲▼ vyberte možnosti. Dostupné sú nasledujúce možnosti:

<i>Uzamknutie systému</i>	Táto možnosť vám umožní zapnúť alebo vypnúť ochranu heslom. Stlačením tlačidla ENTER a následným zadaním PIN kódu nastavte túto funkciu na možnosť <i>Zap</i> (.) alebo <i>Vyp</i> .
<i>Nastaviť heslo</i>	Predvolené heslo je 0000 . Na úpravu hesla stlačte tlačidlo ENTER a postupujte podľa pokynov v rámci ponuky.

- Uzamknutie kanálu** Táto možnosť vám umožní zobrazenie náhľadu jedného alebo viacerých kanálov. Stlačením tlačidla **ENTER** zobrazíte zoznam kanálov a pomocou tlačidiel **▲▼** vyberiete kanál, ktorý chcete uzamknúť. Stlačením **ZELENEHO** tlačidla ho uzamknete. Ak je to potrebné, na uzamknutie ďalších kanálov zväzíte rovnaký postup.
- Rodičovská zámka** Stlačením tlačidla **ENTER** vstúpte a nastavte vek pre vhodné programy pre deti a potom stlačte tlačidlá **▲▼**.
- Uzamknutie tlačidiel** Táto možnosť vám umožní uzamknúť tlačidlá TV. Stlačením tlačidiel **◀▶** vyberte možnosti *Vyp.* alebo *Zap.* na uzamknutie.

5.7 Ponuka nastavenia

- Jazyk OSD** Vyberte *Jazyk ponuky OSD* podľa svojho výberu. Predvolené nastavenie je *English* (Anglicky). Stlačením tlačidiel **▲▼** vyberte jazyk ponuky.
- Jazyky TXT** Stlačením tlačidla **▲▼◀▶** vyberte správny typ znakov, ktoré patria k jazyku, aby správne zobrazoval TXT. Možnosti na výber sú: Západné, Východné, Ruské, Arabské alebo Farsi.
- Jazyky zvuku** Stlačením tlačidiel **◀▶** vyberte možnosť *Primárny* pre hlavnú zvukovú stopu alebo možnosť *Sekundárny* pre nasledujúci zvukový kanál, ak prvý nie je dostupný. Stlačením tlačidiel **▲▼◀▶** vyberte vybraný *Jazyk zvuku*, potom stlačte tlačidlo **ENTER**.
- Jazyk titulkov** Stlačením tlačidiel **▲▼◀▶** vyberte vybraný *Jazyk titulkov*, potom stlačte tlačidlo **ENTER**.
- Sluchovo postihnutí** Ak by ste chceli, aby sa zobrazovala dodatočná podpora titulkov, prepnite túto funkciu na možnosť *Zap.*
- Pomer strán** Zmenou tejto možnosti sa zmení formát obrazu zobrazeného na obrazovke. Vyberte stlačením tlačidla **ENTER**. Automaticky, 16:9, 4:3, Priblíženie 1, Priblíženie 2.
- Modrá obrazovka** Ak vyberiete vstup bez signálu a chceli by ste, aby sa vám namiesto čiernej obrazovky zobrazovala modrá. Pri tejto funkcii vyberte možnosť *Zap.*
- Prvá inštalácia** Táto možnosť vám umožní opätovne vykonať prvú inštaláciu. Kompletný opis je dostupný v kapitole 3.
- Obnoviť výrobné nastavenia** Stlačením tlačidiel **▲▼** vyberte túto funkciu tak, že stlačíte tlačidlo **OK** a zadáte kód PIN. Zresetujete všetky nastavenia nachádzajúce sa v hlavnej ponuke a odstránite všetky nainštalované kanály. TV sa vráti naspäť na položku *Prvá inštalácia* Pozrite si kapitolu 3.
- Aktualizácia softvéru (USB)** Ak je na našom webe k dispozícii nové vydanie softvéru pre tento model a skopírovaný súbor ste skopírovali do prázdneho zariadenia USB formátovaného v systéme FAT32, môžete aktualizovať systémový softvér tohto televízora. Po úspešnej aktualizácii sa na obrazovke zobrazí správa. Vypnite odpojením hlavného konektora napájania. Odpojte USB zariadenie a zapnite.

POZNÁMKA: NIKDY neodpájajte zariadenie USB od televízora, televízora od hlavného vypínača alebo nevypínajte napájanie počas aktualizácie. Môže dôjsť k poškodeniu zariadenia a záruka zaniká!

Domácnosť/obchod Prepínajte medzi režimami *Domácnosť* a *Obchod* s predvoleným väčším jasom a automatickým pohotovostným režimom na možnosť vyp.

HDMI CEC Pozrite si kapitolu 5.7.1.

5.7.1 HDMI CEC

Ovládanie CEC Vyberte túto položku a stlačte tlačidlo **ENTER**. Stlačením tlačidiel ◀▶ prepnete HDMI CEC na možnosť *Zap* alebo *Vyp*.

Zvukový prijímač Stlačením tlačidiel ▶▶ prepnete zvukový prijímač na možnosť *Zap* alebo *Vyp*.

Automatické vypnutie zariadenia

Túto funkciu zapnete stlačením tlačidiel ◀▶. Po dokončení vypnite TV. Pripojené zariadenie sa automaticky vypne.

Automatické zapnutie TV Túto možnosť vyberte stlačením tlačidiel ▶▶. Po dokončení zapnite pripojené zariadenie. TV sa automaticky zapne.

Zoznam zariadení Stlačením tlačidla **OK** otvorte hlavnú ponuku zariadenia.

Ponuka zariadenia Získajte prístup do ponuky zariadenia.

6.0 MEDIA

6.1 Pripomenka pri používaní prehrávača USB

1. Niektoré pamäťové zariadenia USB nemusia byť kompatibilné tak, aby plynule spolupracovali s týmto TV.
2. Všetky údaje z pamäťového zariadenia USB si zálohujte pre prípad straty údajov v dôsledku nečakanej nehody. Spoločnosť STRONG nenesie žiadnu zodpovednosť za straty spôsobené nesprávnym používaním alebo poruchou. Zálohovanie údajov je povinnosťou používateľa.
3. Pri veľkých súboroch môže načítanie trvať trochu dlhšie.
4. Rýchlosť rozpoznávania pamäťového zariadenia USB môže závisieť od jednotlivého zariadenia.
5. Pri pripájaní alebo odpájaní pamäťového zariadenia USB skontrolujte, či TV nie je v režime USB, inak sa pamäťové zariadenie USB alebo na ňom uložené súbory môžu poškodiť.
6. Používajte len také pamäťové zariadenie, ktoré je naformátované v systéme súborov FAT16, FAT32, NTFS (iba prehrávanie) operačného systému Windows. V prípade, že je pamäťové zariadenie naformátované iným nástrojom, ktorý nie je podporovaný systémom Windows, nemusí sa rozpoznať.
7. V prípade softvérových aktualizácií a databázových funkcií sa odporúča použiť USB kľúč (kľúč) v FAT16 alebo 32.
8. Pri použití pevného disku USB, ktorý nemá samostatné napájanie, nesmie jeho prúdový odber prevyšovať 500 mA. V opačnom prípade sa TV systém prepne do pohotovostného režimu. Následne musíte vytiahnuť pevný disk USB a reštartovať TV systém.
9. Ak formát súborov nie je podporovaný alebo ak je súbor poškodený, objaví sa správa „Unsupported File“ (Nepodporovaný súbor).
10. Spracovanie veľkého obrazu FHD si vyžaduje dlhší čas, čo však nie je zapríčinené TV. Budte trpezliví.
11. Tento TV nemusí podporovať niektoré pozmenené a aktualizované multimediálne súbory, formáty alebo iné pokrokové technické aspekty.

6.2 Ponuka USB

Stlačte tlačidlo **SOURCE** a vyberte položku *Media*. Môžete si pozrieť filmové, hudobné a obrázkové súbory na vašich úložných USB zariadeniach. Pripojte pamäťové zariadenie USB do vstupného konektora USB a vyberte typy médií na domovskej obrazovke: *Film, Hudba, Fotografie a text*. Stlačte tlačidlo **ENTER**, obrazovka zobrazí pripojené zariadenie USB, po opätovnom stlačení tlačidla **ENTER** zobrazíte priečinky so súborní a súbory. Stlačením tlačidiel ▲▼ alebo ◀▶ vyberte priečinok. Stlačením tlačidla **ENTER** otvorte priečinok a vyberte súbory. Označte ten, ktorý chcete prehrať alebo sledovať, prípadne stlačte priamo tlačidlá ▶ ||, aby ste začali napriamo prehrávať. Stlačením tlačidla ■ zastavíte prehrávanie a vrátite sa do priečinka vyššej úrovne. Nepretržite stláčajte tlačidlo **RETURN**, aby ste sa vrátili do priečinka vyššej úrovne. Na výber a prehranie iného typu média postup znovu zopakujte.

POZNÁMKA:

Po výbere jedného z troch typov médií, napríklad *Film*, budú vnútorné priečinky zobrazovať iba video súbory a žiadne iné formáty.

6.2.1 Prehrávanie filmov

Fig. 6

Počas prehrávania stlačte tlačidlo **INFO** alebo **ENTER** na zobrazenie/opustenie lišty ponuky (Obr. 6). Príslušné činnosti vykonajte stlačením **ovládacích tlačidiel USB** na diaľkovom ovládači.

Prehrať a pozastaviť/Zastaviť/Predchádzajúce/Nasledujúce

Stlačením tlačidla ▶ || prehrávate alebo pozastavujete prehrávanie. Prehrávanie zastavíte stlačením tlačidla ■. Stlačením tlačidla ◀▶ prehráte predchádzajúci alebo nasledujúci video súbor. Stlačte tlačidlo **INFO** a pomocou tlačidla ◀▶ označte príslušnú ikonu na lište ovládania, potom stlačte tlačidlo **ENTER**. TV bude primerane reagovať.

Rýchle pretočenie dozadu/Rýchle pretočenie dopredu

Stlačte a na pár sekúnd podržte tlačidlo ◀▶, aby ste priebeh prehrávania posunuli podľa vášho želania, potom stlačte tlačidlo ▶ || a spustí sa prehrávanie z novej pozície.

Režim prehrávania

Označte príslušnú ikonu a stlačením tlačidla **ENTER** prepnite na iný režim prehrávania.

Informácie

Označte príslušnú ikonu a stlačením tlačidla **ENTER** zobrazíte informácie o prehrávanom videu.

Pomer strán

Označte tlačidlo a stlačením tlačidlo **ENTER** vyberte režim zobrazenia.

6.2.2 Prehrávanie hudby

Fig. 7

Stlačením tlačidla **INFO** alebo **ENTER** zobrazíte/opustíte lištu ponuky (Fig. 7). Príslušné činnosti vykonajte stlačením **ovládacích tlačidiel USB** na diaľkovom ovládači.

Prehrať a pozastaviť/Zastaviť/Predchádzajúce/Nasledujúce

Stlačením tlačidla ▶ || prehrávate alebo pozastavujete prehrávanie. Prehrávanie zastavíte stlačením tlačidla ■. Stlačením tlačidla ◀▶ prehráte predchádzajúci alebo nasledujúci hudobný súbor. Stlačením tlačidla ◀▶ označte príslušnú ikonu na lište ovládania, potom stlačte tlačidlo **ENTER**. TV bude primerane reagovať.

Rýchle pretočenie dopredu/Rýchle pretočenie dozadu

Stlačte a na pár sekúnd podržte tlačidlo ◀▶, aby ste priebeh prehrávania posunuli podľa vášho želania, potom stlačte tlačidlo ▶|| na diaľkovom ovládači a spustí sa prehrávanie z novej pozície.

Opakovať

Označte ikonu a stlačte tlačidlo **ENTER**. Môžete vybrať 3 rôzne režimy: *Žiadne* pre vypnutie funkcie, *1* pre opakovanie iba jednej skladby a *Všetky* pre opakovanie celého zoznamu hneď po jeho dokončení.

Informácie

Označte ikonu a stlačením tlačidla **ENTER** skontrolujete informácie o prehrávanej hudbe.

POZNÁMKA:

- Ak je vybraný jeden súbor (alebo viacero súborov) zo zoznamu prehrávania, tlačidlá ◀▶ budú prehrávať iba vybrané súbory.
- Táto ponuka zobrazuje len podporované súbory.
- Súbory s inými príponami sa nezobrazujú, a to dokonca ani v prípade, keď sú uložené na rovnakom pamäťovom zariadení USB.
- Nadmerne modulovaný súbor mp3 môže pri prehrávaní spôsobiť určité skreslenie zvuku.
- Tento TV podporuje zobrazenie textov (v angličtine). Maximálny počet znakov na riadok je 48.
- Názov hudobného a textového súboru musí byť totožný, ak chcete aby sa text zobrazoval počas prehrávania hudby.
- Ak chcete na obrazovke zobraziť súvisiace texty spolu s hudbou, musíte ich uložiť do rovnakého priečinka s použitím rovnakého názvu súboru s príponou „.lrc“.

6.2.3 Browse photos

Fig. 8

Stlačením tlačidla **INFO** alebo **ENTER** zobrazíte/opustíte lištu ponuky (Fig. 8). Príslušné činnosti vykonajte stláčaním **ovládacích tlačidiel USB** na diaľkovom ovládači.

Prehrať a pozastaviť/Zastaviť/Predchádzajúce/Nasledujúce

Stlačením tlačidla ▶|| prehrávate alebo pozastavujete prehrávanie.

Prehrávanie zastavíte stlačením tlačidla ■. Stlačením tlačidla ◀▶ zobrazíte predchádzajúci alebo nasledujúci obrázok. Stlačením tlačidla ◀▶ označte ikonu na lište ovládania a potom stlačte tlačidlo **ENTER**. TV bude primerane reagovať.

Opakovať

Označte ikonu a stlačte tlačidlo **ENTER**. Môžete vybrať 3 rôzne režimy: *Žiadne* pre vypnutie funkcie, *1* pre opakovanie iba jednej skladby a *Všetky* pre opakovanie celého zoznamu hneď po jeho dokončení.

Informácie

Označte tlačidlo a stlačením tlačidla **ENTER** skontrolujete informácie o zobrazenej fotografii.

Otočiť

Označte ikonu v lište ponuky a stlačením tlačidla **ENTER** otočte obrázok o 90 stupňov v smere alebo proti smeru hodinových ručičiek.

Priblížiť/Oddialiť

Označte ikonu na lište ponuky a stlačením tlačidla **ENTER** priblížte alebo oddialte obrázok.

Posunúť zobrazenie

Keď je obrázok zväčšený, použite túto funkciu na pohodlnú kontrolu. Označte túto ikonu, stlačte tlačidlo **ENTER**, potom stlačte tlačidlo ◀▶▲▼ a posuňte obrázok.

POZNÁMKA:

Funkcia posunutia ◀▶ je k dispozícii len vtedy, keď je obrázok zväčšený.

6.2.4 Prehliadanie textových dokumentov

Stlačením tlačidiel ◀▶ vyberte v hlavnej ponuke možnosť *Text*. Následným stlačením tlačidiel ◀▶ vyberte diskovú mechaniku, ktorú chcete sledovať a vstúpte tlačidlom **ENTER**. Pomocou tlačidiel ▲▼ ◀▶ vyberte súbor, ktorý chcete zobraziť a potvrďte ho tlačidlom **OK**. Stlačením tlačidla **ENTER** krok ukončíte. Stlačením tlačidiel ◀▶ vyberte položku *Návrat* a prejdite späť do predchádzajúcej ponuky.

6.2.5 Aktualizácia softvéru cez USB

Z času na čas môžete skontrolovať, či nie je dostupná zdokonalená verzia softvéru. Môžete si ju zobraziť a prevziať z našej webovej stránky www.strong.tv. V časti servisnej podpory vyhľadajte číslo modelu. Ak sa tam nachádza zdokonalená verzia softvéru, súbor si môžete prevziať a skopírovať ho do koreňového adresára zariadenia USB. Následným stlačením tlačidiel ▲▼ vyberte položku *Aktualizácia softvéru (USB)* z ponuky *NASTAVENIE* vo vašom TV. Následne pripojte k portu USB svoje zariadenie USB a stlačením tlačidla **ENTER** aktualizujte príslušný softvér. Pomocou tlačidiel ◀▶ potvrďte možnosťou *Áno*. Keď sa aktualizácia dokončí, odpojte kľúč USB, odpojte zariadenie od sieťového napájania a potom ho opätovne pripojte.

7.0 RIEŠENIE PROBLÉMOV

Skôr, ako zavoláte technika, si pozrite nasledujúce informácie, kde nájdete možné príčiny a riešenia zaznamenaného problému. Ak TV po skontrolovaní nefunguje správne, kontaktujte vašu miestnu servisnú linku alebo predajcu značky STRONG. Alternatívne môžete zaslať e-mail podpory cez našu webovú lokalitu www.strong.tv.

Problém	Možná príčina a riešenie
Indikátor LED/pohotovostného režimu sa nerozsvieti	1. Skontrolujte, či je napájací konektor úplne zapojený do TV a do sieťovej zásuvky.
	2. Uistite sa, že spínač na viacbodových konektoroch je taktiež zapnutý.
	3. Môže byť poškodená elektrická zásuvka.
	4. Indikátor LED pohotovostného stavu je chybný.
Žiadny signál	1. TV nie je pripojený k zdroju signálu (DVB-C, DVB-S/S2 alebo DVB-T/T2) alebo anténa (terestriálnej alebo satelitnej anténe) možno nie je správne nastavená, prípadne môže prepojovacie a distribučné vybavenie vykazovať zlyhanie, nekompatibilitu alebo chyby.
	2. DVB-T/T2: Aktívne antény musia mať zapnuté napájanie antény alebo pripojené externé napájanie. Anténa je možno z dosahu príjmu digitálneho signálu vo vašej oblasti. Skontrolujte referenciu od poskytovateľov služby týkajúcu sa pokrytia.
	3. DVB-S/S2: Nesprávne hodnoty niektorých parametrov tunera (napr. jeden alebo niektoré kanály prešli na iný transpondér, prípadne sa už nevysielajú). Nesprávne hodnoty LNB parametrov.

<p>Obraz a zvuk zostanú zamrznuté, prípadne sa na obrazovke zobrazujú makrobloky alebo podobné rušenie.</p>	<p>DVB-S/S2, DVB-T/T2: Prijímaný signál je príliš slabý alebo ho rušia elektromagnetické, vysokofrekvenčné alebo iné interferenčné signály. DVB-T/T2: Rušenia spôsobené odrazmi signálov. DVB-C, DVB-S/S2: Prepojovacie káble od zdroja signálu sú príliš dlhé (príliš vysoký útlm kábla). DVB-T/T2, DVB-S/S2: Anténa nie je správne nastavená alebo sa posunula po búrke atď.</p>
<p>Akékoľvek iné problémy spojené s príjmom alebo signálom</p>	<ol style="list-style-type: none"> 1. Všeobecne sa mohli uvoľniť káble. Do káblov alebo konektorov mohla preniknúť vlhkosť. Vyskytol sa silný dážď alebo búrka (DVB-S/S2 a -T/T2). Skontrolujte pripojenia káblov. DVB-S/S2 a -T/T2: Skontrolujte všetko vybavenie pripojené medzi prijímačom a TV. Počkejte, kým neprejde silný dážď/búrka. Ak ste nenašli žiadne riešenie, požiadajte o pomoc miestneho odborníka na satelity. 2. DVB-S/S2: Parabola satelitu NIE JE nasmerovaná na (správny) satelit(-y). Požiadajte o pomoc miestneho odborníka na satelity. 3. DVB-S/S2: Satelitná parabola je príliš malá. V ceste sú stromy alebo budovy. Požiadajte o pomoc miestneho odborníka na satelity. 4. DVB-S/S2: Signál je príliš silný. Možno ho bude potrebné stlmiť. Požiadajte o pomoc miestneho odborníka na satelity.
<p>Bez farieb</p>	<ol style="list-style-type: none"> 1. Zariadenia nie sú správne pripojené (zásuvky scart, RCA), prípadne sa používajú nesprávne/zlé káble. 2. Upravte sýtosť. 3. TV prepnite na iný kanál. Je možné, že aktuálny program sa vysiela čiernobielo.
<p>Žiadny obraz, normálny zvuk</p>	<ol style="list-style-type: none"> 1. Upravte jas a kontrast. 2. Je zapnutý rádiový kanál alebo program nevysiela videesignály, prípadne sa vyskytlo iné rušenie/zlyhanie vysielača.
<p>Normálny obraz, žiadny zvuk</p>	<ol style="list-style-type: none"> 1. Stlačením tlačidla pridania úrovne hlasitosti zvýšte hlasitosť. 2. Zvuk je stlmený. Stlačením tlačidla  obnovte zvuk. 3. Ak sa na prepojenie zvuku používajú externé zariadenia, uistite sa, že zvolíte správne zdroje a správny režim zvuku. Podrobnosti tiež nájdete v odporúčaniach v používateľských príručkách od pripojených zariadení. 4. Možno je naladený kanál bez zvuku (ukážka) alebo program nevysiela zvukové signály, prípadne sa vyskytlo nejaké iné rušenie/zlyhanie prenosu.
<p>Prehrávanie videa spôsobuje zamŕzanie obrazovky/formovanie makroblokov alebo podobné artefakty, najmä v prípade HD obsahu.</p>	<p>Rýchlosť čítania/zápisu vášho zariadenia USB môže byť príliš nízka. Používajte úložné USB zariadenie s dostatočnou rýchlosťou a dostatkom voľného miesta. Pamäťové kľúče (USB kľúče) nemusia podporovať dostatočnú rýchlosť.</p>

Dialkový ovládač nefunguje	1. Vymeňte batérie. Ak používate nabíjateľné, dávajte pozor, aby ste použili tie, ktoré majú nízke samovybíjanie
	2. Nie sú správne vložené batérie alebo sa zmiešali typy batérií
	3. Infračervený snímač je blokovaný, prípadne ho môže rušiť jasné svetlo
TV sa po určitom čase vypne	Zapnite TV a skontrolujte nastavenia pre funkciu automatického pohotovostného režimu. TV sa predvolene vypne po 4 hodinách, aby splnil európske nariadenie o nízkom napájaní a pomohol vám šetriť energiu.

POZNÁMKA:

Ak po týchto riešeniach problém pretrváva, kontaktujte lokálne stredisko podpory alebo zašlite e-mail podpore prostredníctvom našej webovej stránky www.strong.tv.

8.0 TECHNICKÉ ÚDAJE

Audio

Výstup zvuku: 2 x 3 W

Video

Pokrytie kanálov: DVB-T/T2: 174 MHz - 230 MHz; 470 MHz - 860 MHz
 DVB-C: 50 - 858 MHz
 DVB-S/S2: 950 MHz - 2150 MHz
 Systém: DTV: DVB-T/T2, DVB-S/S2, DVB-C
 ATV: PAL/SECAM (BG/DK/1)
 AV: PAL, NTSC

Konektory

1x ANTÉNA/VSTUP KÁBLA
 1x vstup PC Audio
 1x SATELITNÝ VSTUP
 1x HDMI
 1x SCART
 x USB
 1x S/PDIF (koax.)
 1x VGA
 1x VSTUP AV
 1x BEŽNÉ ROZHRANIE (CI+)
 1x Mini YPbPr
 1x slúchadlá

Všeobecné údaje

Prevádzkové napätie:	100 ~ 240 V AC, 50/60 Hz
Vstupné napätie	DC 12 V 3 A
Spotreba energie:	max. 40 W, typ. 25 W
Spotreba energie v pohotovostnom režime:	<0.5 W
Prevádzková teplota:	+25 °C
Teplota uskladnenia:	-15 °C ~ +45 °C
Prevádzková vlhkosť:	20 % ~ 80 % relatívna vlhkosť, bez kondenzácie
Vlhkosť pri skladovaní:	10% ~ 90% relatívna vlhkosť, bez kondenzácie
Rozmery (ŠxHxV) v mm:	550.7 x 367.3 x 161
Čistá hmotnosť:	2.66 kg

ZÁRUČNÝ LIST na výrobok

Číslo modelu

Výrobné číslo Pečiatka a podpis predajcu

Dátum predaja

ZÁRUČNÉ PODMIENKY

1. ZÁRUČNÁ LEHOTA

Na tento výrobok poskytuje firma STRONG záruku na obdobie 24 mesiacov od dátumu zakúpenia výrobku spotrebiteľom. Obdobie záruky sa predlžuje o čas, počas ktorého bol výrobok v záručnej opravě alebo nemohol byť v čase trvania záruky používaný, ak charakter poruchy bránil jeho použitiu. **Záruka sa vzťahuje iba na poruchy spôsobené chybou výroby alebo chybou materiálu!**

2. ZÁRUČNÝ LIST

Bezplatný záručný servis sa poskytuje iba v prípade predloženia dokladu o zakúpení výrobku (účtenky) a správne vyplneného záručného listu - musí obsahovať výrobné číslo, dátum predaja a pečiatku predajne (montážnej firmy). **Na kópie a nesprávne vyplnené záručné listy nebude braný zreteľ!**

3. OPRAVY V ZÁRUČNEJ A POZÁRUČNEJ LEHOTE

Záručný servis je možné uplatňovať v predajni, kde bol výrobok zakúpený alebo v montážnej firme, ktorá uskutočnila inštaláciu.

4. ROZSAH PLATNOSTI ZÁRUKY

Záruka je neplatná, ak je chyba či porucha spôsobená mechanickým poškodením (vrátane poškodenia v priebehu prepravy), nesprávnym používaním, nepozornosťou, neodvratnou udalosťou (živelná pohroma), ak bol výrobok pripojený na iné napájacie napätie, než je uvedené v jeho technickej špecifikácii, a tiež v prípade úprav alebo opráv vykonaných mimo servisu firmy STRONG. Záruka nemôže byť tiež uplatnená v prípade, ak spotrebiteľ vyžaduje modifikácie alebo adaptácie na rozšírenie funkcií výrobku (alebo systému zostaveného z niekoľkých komponentov) oproti štandardnému vyhotoveniu výrobcu.

ZÁPIS ZÁRUČNÝCH OPRAV

Dátum oznámenia	Dátum vykonania	Č. montáž. listu / komentár	Podpis