



15W Wireless Powerbank 10000 mAh

WINNER GROUP-WG, s.r.o. Žihla 997, 739 91, Jablunkov, CZ
servis@winner-mobile.com; IČO: 26788357

UŽIVATELSKÝ MANUÁL

Vážení zákazníci,
děkujeme Vám za Vaši důvěru a za nákup našeho produktu. Tento návod k obsluze je součástí výrobku. Obsahuje důležité pokyny k uvedení výrobku do provozu a k jeho obsluze. Jestliže výrobek předáte jiným osobám, dbejte na to, abyste jim odevzdali i tento návod k obsluze.

Technické parametry:

Kapacita: 10 000 mAh

Model: APH-C10-B

Materiál: Hliník

Rozměry: 65x102x15 mm

Váha: 188 g

Kabel: 30 cm Type C to C

Input (nabíjení powerbanky)

USB-C: 5V=3A (15W) or 9V=2A (18W) or 12V=1.5A (18W)

Output (nabíjení telefonu):

USB-C: 5V=3A (15W) or 9V=2.22A (20W) or 12V=1.67A (20W)

USB-A: 5V=3A (15W) or 9V=2A (18W) or 12V=1.5A (18W)

Obsah balení:

- Powerbanka
- 30cm kabel Type C na Type C
- Uživatelský manuál

Zapnutí/Vypnutí powerbanky:

Jedním kliknutím na tlačítko se powerbanka zapne. Powerbanku vypnete dvojitým kliknutím nebo se vypne po delší době v nečinnosti automaticky.

Instrukce pro nabití powerbanky kabelem:

1. Použijte přiložený kabel s konektory Type-C na Type-C.
2. Připojte konec kabelu s konektorem Type-C do powerbanky. Druhý konec kabelu připojte do síťového adaptéru s USB-C portem. Pro rychlé nabíjení je potřeba adaptér s funkcí PD (Power Delivery) a výkonem minimálně 20 W.
3. Během nabíjení se na displeji zobrazuje úroveň nabití v %.

Instrukce pro nabití telefonu a dalších zařízení:

1. Zapněte powerbanku.
2. Připojte zařízení, které chcete dobít, pomocí kabelu k powerbance. Lze nabíjet přes 1x USB-A a 1x USB-C sloty (viz Output).
3. Během nabíjení se na displeji powerbanky rozsvítí zelená ikonka blesku.
4. Po ukončení nabíjení zařízení odpojte.

Bezdrátové nabíjení:

1. Zařízení, podporující funkci bezdrátového nabíjení MagSafe, položte do středu powerbanky, která díky silným magnetům zařízení uchytí.
2. Zapněte powerbanku, nabíjení se spustí automaticky.
3. Jakmile bude zařízení plně nabito, sejměte jej z powerbanky.

Popis produktu

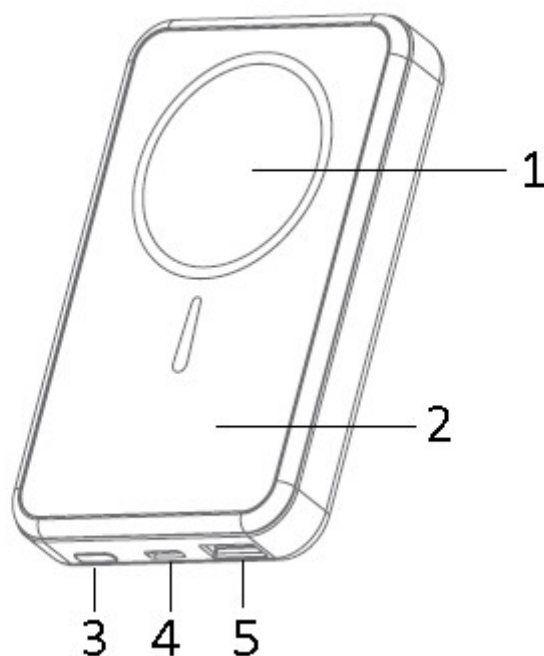

- 1 Plocha pro bezdrátové nabíjení
- 2 LED displej – indikátor stavu nabití powerbanky
- 3 Tlačítko On/Off
- 4 USB-C Input/Output
- 5 USB-A Output

Bezpečnostní informace:

- Před použitím zkontrolujte kompatibilitu pomocí údajů uvedených na produktu.
- Z bezpečnostních důvodů a z důvodů registrace (CE) neprovádějte žádné zásahy do powerbanky. Neodborné úpravy mohou poškodit produkt a způsobit vážná zranění. Případné opravy svěřte odbornému servisu.
- K bezdrátové nabíjecí ploše neumísťujte žádné magnetické a kovové předměty (platební karty apod.).
- Jakmile je vaše zařízení plně nabit, nejdříve odpojte produkt od zdroje elektrické energie a pak od zařízení.
- Když produkt nepoužíváte, odpojte ho od zdroje elektrické energie.
- Uchovávejte powerbanku mimo dosah dětí.
- Nikdy powerbanku nezakrývejte. Nesprávné použití produktu může způsobit riziko požáru, výbuchu nebo jiného nebezpečí.
- Nevystavujte tento výrobek přílišné vlhkosti, nenamáčejte jej do vody, nevystavujte jej vibracím, otřesům a přímému slunečnímu záření. Uchovávejte produkt v suchu.
- Nepoužívejte produkt, pokud byl poškozen nebo podezřele zapáchá.
- Nezasouvejte žádné předměty do portů powerbanky.
- K čištění používejte pouze měkký, suchý a čistý hadřík. Nepoužívejte žádné prostředky na drhnutí nebo chemická rozpouštědla (ředidla barev a laků), neboť by tyto prostředky mohly poškodit povrch produktu.
- Dobíjejte powerbanku minimálně každé tři měsíce, i v případě, že ji nepoužíváte.

Recyklace



Elektronické a elektrické produkty nesmějí být vyhazovány do domovních (směsných) odpadů, ale vyhazují se do elektroodpadu. Likvidujte odpad na konci doby životnosti výrobku přiměřeně podle platných zákonných ustanovení. Prosím šetřete životní prostředí.



Tento výrobek splňuje veškeré základní požadavky směrnic EU, které se na něj vztahují. EU prohlášení o shodě: www.winner-mobile.com

Technická podpora

V případě jakýchkoliv dotazů se obraťte na naši technickou podporu servis@winner-mobile.com

POUŽÍVATEĽSKÝ MANUÁL

Vážení zákazníci,

ďakujeme Vám za Vašu dôveru a za nákup nášho produktu. Tento návod k obsluhu je súčasťou výrobku. Obsahuje dôležité pokyny k uvedeniu výrobku do prevádzky a k jeho obsluhu. Ak výrobok dáte iným osobám, dbajte na to, aby ste im odovzdali i tento návod k obsluhu.

Technické parametre:

Kapacita: 10 000 mAh

Model: APH-C10-B

Materiál: Hliník

Rozmery: 65x102x15 mm

Váha: 188 g

Kábel: 30 cm Type C to C

Input (nabíjanie powerbanky)

USB-C: 5V=3A (15W) or 9V=2A (18W) or 12V=1.5A (18W)

Output (nabíjanie telefónu):

USB-C: 5V=3A (15W) or 9V=2.22A (20W) or 12V=1.67A (20W)

USB-A: 5V=3A (15W) or 9V=2A (18W) or 12V=1.5A (18W)

Obsah balenia:

- Powerbanka
- 30 cm kábel Type C na Type C
- Uživatelský manuál

Zapnutie/Vypnutie powerbanky:

Jedným kliknutím na tlačidlo sa powerbanka zapne. Powerbanku vypnete dvojitým kliknutím, alebo sa vypne automaticky po dlhšej dobe nečinnosti.

Inštrukcie pre nabitie powerbanky káblom:

1. Použijete priložený kábel s konektormi Type-C na Type-C.
2. Pripojte koniec kábla s konektorom Type-C do powerbanky. Druhý koniec kábla pripojte do sieťového adaptéra s USB-C portom. Na rýchle nabíjanie je potrebný adaptér s funkciou PD (Power Delivery) a výkonom minimálne 20 W.
3. Počas nabíjania sa na displeji zobrazuje úroveň nabitia v %.

Inštrukcie pre nabitie telefónu a ďalších zariadení:

1. Zapnite powerbanku.
2. Pripojte zariadenie, ktoré chcete dobiť, pomocou kábla k powerbanke. Je možné nabíjať cez 1x USB-A a 1x USB-C porty (pozri Output).
3. Počas nabíjania sa na displeji powerbanky rozsvieti zelená ikonka blesku.
4. Po ukončení nabíjania zariadenie odpojte.

Bezdrôtové nabíjanie:

1. Zariadenie, podporujúce funkciu bezdrôtového nabíjania MagSafe, položte do stredu powerbanky, ktorá vďaka silným magnetom zariadenie uchytí.
2. Zapnite powerbanku, nabíjanie sa spustí automaticky.
3. Hneď ako bude zariadenie plne nabité, odoberte ho z powerbanky.

POPIS PRODUKTU

Obrázek

- 1 Plocha pre bezdrôtové nabíjanie
- 2 LED displej – indikátor stavu nabitia powerbanky
- 3 Tlačidlo On/Off
- 4 USB-C Input/Output
- 5 USB-A Output

Bezpečnostné informácie:

- Pred použitím skontrolujte kompatibilitu pomocou údajov uvedených na produkte.
- Z bezpečnostných dôvodov a z dôvodov registrácie (CE) nevykonávajte žiadne zásahy do powerbanky. Neodborné úpravy môžu poškodiť produkt a spôsobiť vážne zranenia. Prípadné opravy zverte odbornému servisu.
- K bezdrôtovej nabíjacej ploche neumiestňujte žiadne magnetické a kovové predmety (platobné karty apod.).
- Hneď ako je vaše zariadenie plne nabité, najskôr odpojte produkt od zdroja elektrickej energie a potom od zariadenia.
- Keď produkt nepoužívate, odpojte ho od zdroja elektrickej energie.
- Uchovávajte powerbanku mimo dosahu detí.
- Nikdy powerbanku nezakrývajte. Nesprávne použitie produktu môže spôsobiť riziko požiaru, výbuchu alebo iného nebezpečenstva.
- Nevystavujte tento výrobok prílišnej vlhkosti, nenamáčajte ho do vody, nevystavujte ho vibráciám, otrasom a priamemu slnečnému žiareniu. Uchovávajte produkt v suchu.
- Nepoužívajte produkt, ak bol poškodený alebo podozrivo zapácha.
- Nezasúvajte žiadne predmety do portov powerbanky.
- Na čistenie používajte iba mäkkú, suchú a čistú handričku. Nepoužívajte žiadne prostriedky na drhnutie alebo chemické rozpúšťadlá (riedidlá farieb a lakov), pretože by tieto prostriedky mohli poškodiť povrch produktu.
- Dobíjajte powerbanku minimálne každé tri mesiace, aj v prípade, že ju nepoužívate.



Recyklácia: Elektronické a elektrické produkty nesmú byť vhadzované do domových (zmesných) odpadov, ale vyhadzujú sa do elektroodpadu. Likvidujte odpad na konci doby životnosti výrobku primerane podľa platných zákonných ustanovení. Prosím šetrte životné prostredie.

Tento výrobok spĺňa všetky základné požiadavky smerníc EÚ, ktoré sa naň vzťahujú. EÚ vyhlásenie o zhode: www.winner-mobile.com

Technická podpora

V prípade akýchkoľvek otázok sa obráťte na našu technickú podporu servis@winner-mobile.com.

INSTRUKCJA OBSŁUGI

Szanowni klienci,

dziękujemy za zaufanie i zakup naszego produktu. Niniejsza instrukcja obsługi stanowi część produktu. Zawiera ważne instrukcje dotyczące uruchomienia produktu i jego działania. Jeśli przekażesz produkt innym, pamiętaj również o przekazaniu tej instrukcji obsługi.

Parametry techniczne:

Pojemność: 10 000 mAh

Model: APH-C10-B

Materiał: aluminium

Wymiary: 65x102x15mm

Waga: 188 g

Kabel: 30 cm typu C do C

Input (ładowanie powerbanku)

USB-C: 5V=3A (15W) or 9V=2A (18W) or 12V=1.5A (18W)

Output (ładowanie telefonu):

USB-C: 5V=3A (15W) or 9V=2.22A (20W) or 12V=1.67A (20W)

USB-A: 5V=3A (15W) or 9V=2A (18W) or 12V=1.5A (18W)

Zawartość opakowania:

- Powerbank
- Kabel typu C do typu C o długości 30 cm
- Instrukcja obsługi

Włączanie/wyłączanie powerbanku:

Jedno kliknięcie przycisku włącza powerbank. Powerbank można wyłączyć poprzez dwukrotne kliknięcie, lub wyłączy się on automatycznie po długim okresie bezczynności.

Instrukcja ładowania powerbanku za pomocą kabla:

1. Użyj dołączonego kabla ze złączami typu C do typu C.
2. Podłącz koniec kabla ze złączem Type-C do powerbanku. Podłącz drugi koniec kabla do adaptera sieciowego z portem USB-C. Do szybkiego ładowania potrzebny jest adapter z funkcją PD (Power Delivery) i mocą co najmniej 20 W.
3. Podczas ładowania wyświetlacz pokazuje poziom naładowania w %.

Instrukcja ładowania telefonu i innych urządzeń:

1. Włącz powerbank.
2. Podłącz urządzenie, które chcesz naładować za pomocą kabla do powerbanku. Można ładować przez gniazda 1x USB-A i 1x USB-C (patrz Output).
3. Podczas ładowania na wyświetlaczu powerbanku rozświeci się zielona ikona błyskawicy.
4. Po zakończeniu ładowania odłącz urządzenie.

Ładowanie bezprzewodowe:

1. Umieść urządzenie obsługujące funkcję ładowania bezprzewodowego MagSafe na środku powerbanku, który trzyma urządzenie dzięki silnym magnesom.
2. Włącz powerbank, ładowanie rozpocznie się automatycznie.
3. Gdy urządzenie zostanie w pełni naładowane, zdejmij je z powerbanku.

OPIS PRODUKTU

Obrázek

- 1 Powierzchnia do ładowania bezprzewodowego
- 2 Wyświetlacz LED – wskaźnik stanu naładowania powerbanku
- 3 Przycisk włączania/wyłączania
- 4 USB-C Input/Output
- 5 USB-A Output

Informacje dotyczące bezpieczeństwa:

- Przed użyciem sprawdź kompatybilność korzystając z informacji na produkcie.
- Ze względów bezpieczeństwa i ze względu na rejestrację (CE), nie należy dokonywać żadnych manipulacji z powerbankiem. Niewłaściwe modyfikacje mogą spowodować uszkodzenie produktu oraz poważne obrażenia. Wszelkie naprawy powinny być przeprowadzane przez profesjonalny serwis.
- Nie umieszczaj żadnych przedmiotów magnetycznych ani metalowych (kart płatniczych itp.) w pobliżu powierzchni ładowania bezprzewodowego.
- Po pełnym naładowaniu urządzenia, najpierw odłącz produkt od źródła zasilania, a następnie od samego urządzenia.
- Odłączaj produkt od źródła zasilania, gdy nie jest używany.
- Trzymaj powerbank poza zasięgiem dzieci.
- Nigdy nie przykrywaj powerbanku. Niewłaściwe użycie produktu może spowodować ryzyko pożaru, eksplozji lub innego zagrożenia.
- Unikaj nadmiernego wystawiania produktu na wilgoć, nie zanurzaj go w wodzie, nie narażaj na wibracje, wstrząsy ani na bezpośrednie działanie promieni słonecznych. Utrzymuj produkt w suchym miejscu.
- Nie używaj produktu, jeśli został uszkodzony lub wydziela podejrzany zapach.
- Nie wkładaj żadnych przedmiotów do portów powerbanku.
- Do czyszczenia używaj wyłącznie miękkiej, suchej i czystej ściereczki. Nie stosować żadnych środków ściernych ani rozpuszczalników chemicznych (rozcieńczalników do farb i lakierów), ponieważ mogą one uszkodzić powierzchnię produktu.
- Ładuj powerbank co najmniej raz na trzy miesiące, nawet jeśli nie jest on używany.



Utylizacja: Produktów elektronicznych i elektrycznych nie wolno wrzucać do odpadów domowych (zmieszanych), lecz do odpadów elektrycznych. Po zakończeniu okresu użytkowania produktu odpady należy utylizować w odpowiedni sposób, zgodnie z obowiązującymi przepisami prawa. Proszę, chroń środowisko.



Niniejszy produkt spełnia wszystkie zasadnicze wymagania dyrektywy UE, które mają do niego zastosowanie. Deklaracja zgodności UE: www.winner-mobile.com

Pomoc techniczna

W razie jakichkolwiek pytań prosimy o kontakt z naszą pomocą techniczną pod adresem servis@winner-mobile.com