

VIVAX

Simply good.

WFL-120712CD

WFL-140712CD

WFL-120812CI

WFL-140816CI

SK

Návod na použitie

Záručná listina / Zoznam servisov



! Varovanie!

- Pred prvým použitím musíte odstrániť prepravné skrutky zo zadnej strany!
- Záruka sa nevzťahuje na škody spôsobené neodstránením prepravných skrutiek!

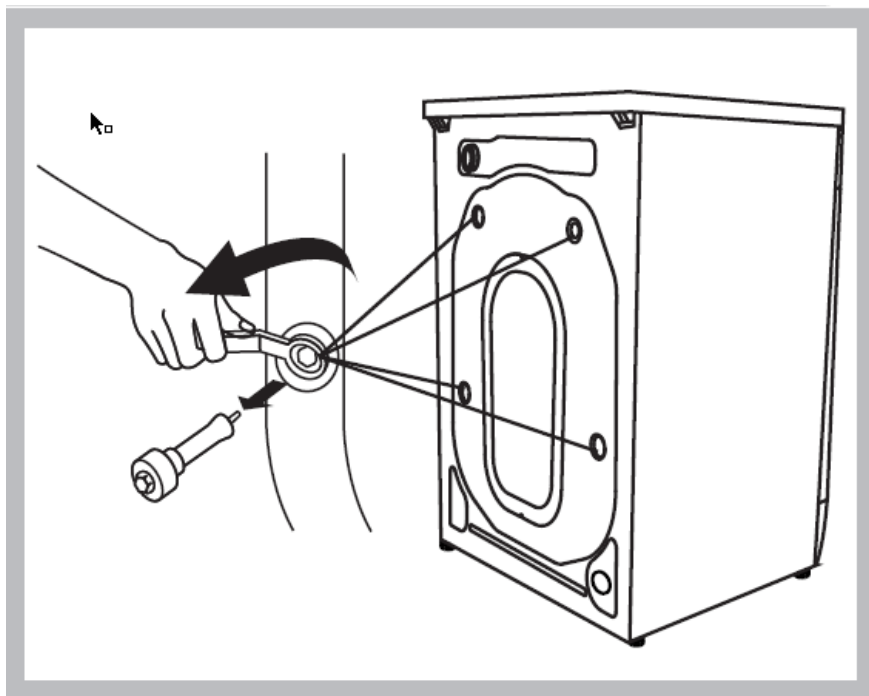
**! Varovanie!**

- Pred prvým použitím si pozorne prečítajte kapitolu „Inštalácia“ v tejto príručke!

Obsah

■ Bezpečnostné varovania	3
■ Inštalácia	
Popis produktu	11
Inštalácia	12
■ Prevádzka	
Rýchle spustenie	17
Pred každým umývaním	18
Výdajník prášku	19
Ovládací Panel	21
Programy	29
Tabuľka pracích programov	30
■ Čistenie a starostlivosť	32
■ Riešenie problémov	36
■ Technické špecifikácie	38
■ Likvidácia, EÚ vyhlásenie o zhode	39
■ EPREL Produkt Fiche	39

MILÝ ZÁKAZNÍK:

Ďakujeme, že ste si zakúpili produkt VIVAX. Ak chcete zaistiť, aby vaše nové zariadenie dosahovalo čo najlepšie výsledky, prečítajte si tieto pokyny uvedené v tejto brožúre.

Zaistíte, aby bol obalový materiál zlikvidovaný v súlade s aktuálnymi environmentálnymi požiadavkami.

Pri likvidácii akéhokoľvek elektrického produktu kontaktujte miestne oddelenie likvidácie odpadu a požiadajte ho o radu k bezpečnej likvidácii.

Tento spotrebič sa smie používať iba na účel na to určený.

Pred inštaláciou a zapnutím spotrebiča si pozorne prečítajte tieto pokyny. Výrobca nezodpovedá za nesprávne používanies spotrebiča.

- Postupujte podľa pokynov na použitie. Návod na použitie si uložte na známom a bezpečnom mieste, aby ste v prípade opätovnej potreby mohli k ním vrátiť.

BEZPEČNOSTNÉ VAROVANIA

Význam bezpečnostných výstražných symbolov



Warning symbol

Symbole označujú záležitosti, ktorým je potrebné venovať pozornosť, a takéto správanie sa musí osobitne zaznamenať. Sú potrebné náležité opatrenia, inak môže dôjsť k vážnym alebo stredne ťažkým zraneniam alebo poškodeniu produktu.



Caution symbols

Tieto symboly označujú zakázané veci a ich správanie, ktoré je zakázané. Nedodržanie pokynov môže mať za následok poškodenie produktu, alebo ohrozenie osobnej bezpečnosti používateľov.



Note

Symbole označujú záležitosti, ktoré sa musia dodržiavať, a takéto správanie sa musí prísne vykonávať v súlade s prevádzkovými požiadavkami. Nedodržanie pokynov môže mať za následok poškodenie produktu alebo ohrozenie bezpečnosti osôb používajúcich spotrebič.



VAROVANIE!

Elektrický šok!

- V prípade, že je napájací kábel poškodený, musí ho vymeniť výrobca, jeho servisný zástupca alebo podobne kvalifikovaná osoba, aby sa predišlo nebezpečenstvu.
- Používajte iba nové hadicové súpravy dodávané spolu so spotrebičom. Staré hadicové súpravy by sa nemali opakovane používať.
- Pred akoukoľvek údržbou zariadenia vyťahnite zariadenie zo zásuvky.
- Po použití zariadenie vždy odpojte zo siete a vypnite prívod vody. Max. vstupný tlak vody je uvádzaný v pascaloch. Min. vstupný tlak vody je uvádzaný v pascaloch.

- Z bezpečnostných dôvodov musí byť zástrčka zapojená do uzemnenej trojpólovej zásuvky. Starostlivo skontrolujte, či je zásuvka správne a spoľahlivo uzemnená.
- Zabezpečte, aby voda a elektrické zariadenia boli pripojené kvalifikovaným technikom a v súlade s pokynmi výrobcu a miestnymi bezpečnostnými predpismi.
- Tento spotrebič nie je určený na používanie osobami (vrátane detí) so zníženými fyzickými, zmyslovými alebo mentálnymi schopnosťami alebo nedostatkom skúseností a znalostí, pokiaľ nie sú pod dozorom, alebo im neboli poskytnuté inštrukcie k používaniu spotrebiča osobou zodpovednou za ich bezpečnosť.

Riziko pre deti!

- Tento spotrebič môžu používať deti vo veku od 8 rokov a vyššie a osoby so zníženými fyzickými, zmyslovými alebo mentálnymi schopnosťami alebo nedostatkom skúseností a vedomostí, ak sú pod dozorom, alebo im boli poskytnuté inštrukcie o používaní spotrebiča bezpečným spôsobom a porozumeli príslušným rizikám.
- Deti sa so spotrebičom nesmú hrať.
- Na prístroj nešplhajte ani si na neho nesadajte.
- Deti nesmú bez dozoru vykonávať čistenie a údržbu.
- Deti mladšie ako 3 roky, pokiaľ nemajú neustály dozor, by mali byť držané ďalej od daného spotrebiča.
- Zvieratá a deti môžu do spotrebiča vstúpiť. Pred každým spustením spotrebiča ho skontrolujte.
- Deti by mali byť pod dozorom, aby sa so spotrebičom nehrávali.
- Presklenené dvierka môžu byť počas prevádzky veľmi horúce. Počas prevádzky udržiavajte deti a domáce zvieratá v bezpečnej vzdialenosti.
 - Neumiestňujte stroj do veľmi vlhkých miestností ani do miestností s výbušným alebo leptavým plynom.

- Pred použitím spotrebiča odstráňte všetky balenia a prepravné skrutky. V opačnom prípade môže dôjsť k vážnemu poškodeniu.
- Po inštalácii musí byť zástrčka dobre prístupná.

Riziko výbuchu!

- Neperte ani nesušte predmety, ktoré boli čistené, prané, namočené alebo znečistené horľavými alebo výbušnými látkami (ako sú vosk, olej, farba, benzín, odmasťovače, chemické čistiace prostriedky, petrolej, atď.). Takéto znečistenie môže spôsobiť požiar alebo výbuch.
- Pred použitím sušičky takéto oblečenie dôkladne opláchnite čistou vodou.



POZOR!

Inštalácia Produktu!

- Všetky pracie a ďalšie látky sa musia uchovávať na bezpečnom mieste a mimo dosahu detí.
- Zariadenie neumiestňujte na koberec. Zakrytie otvorov kobercom môže zariadenie poškodiť.
- Zariadenie chráňte pred zdrojmi tepla a priamym slnečným žiarením, čím predídete degradácií plastových a gumových častí.
- Nepoužívajte prístroj vo vlhkom prostredí alebo v miestnostiach obsahujúcich výbušné alebo žieravé plyny. V prípade úniku vody alebo postriekania vodou nechajte prístroj vyschnúť na čerstvom vzduchu.
- Spotrebič sa nesmie inštalovať za uzamykateľné dvere, posuvné dvere alebo dvere so závesom na strane oproti pračke.
- Zariadenie nepoužívajte v miestnostiach s teplotou nižšou ako 5 ° C. Môže to spôsobiť poškodenie jeho častí. Ak je to nevyhnutné, po každom použití nezabudnite úplne vypustiť vodu zo spotrebiča (viď „Údržba - Čistenie filtra

odtokového čerpadla“), čím predídete potencionálnym škodám spôsobeným mrazom.

- Nikdy nepoužívajte v bezprostrednej blízkosti spotrebiča horľavé spreje alebo látky.
- Tento spotrebič je určený iba na použitie v interiéri.
- Spotrebič nie je určený na zabudovanie.
- Práčku s jedným vstupným ventilom je možné pripojiť iba k prívodu studenej vody.
- Po inštalácii musí byť zástrčka stále prístupná.
- Napájací kábel by mal byť pevne v kontakte so zásuvkou, inak by mohlo dôjsť k požiaru. Za kábel neťahajte, ani ho nelámte.
- Pred použitím spotrebiča odstráňte všetky kusy balenia a prepravné skrutky. V opačnom prípade môže dôjsť k vážnemu poškodeniu.

Prevádzka spotrebiču!

- Pred prvým praním odevov sa musí spustiť jeden kompletný cyklus prania na vnútri bez toho, aby sa v práčke nachádzali akékoľvek odevy.
- Pred použitím práčky musí byť výrobok nakalibrovaný.
- Na spotrebič nepokladajte príliš ťažké predmety, ako sú nádoby na vodu alebo vykurovacie zariadenia.
- So spotrebičom použite nové dodávané sady hadíc a staré sady hadíc zlikvidujte, nemali by sa opätovne používať.
- Max. tlak vstupnej vody 1 MPa. Min. tlak vstupnej vody 0,05 MPa.
- Horľavé a výbušné alebo toxické rozpúšťadlá sú zakázané.
- Benzín a alkohol atď. sa nesmú používať ako čistiace prostriedky.
- Používajte iba čistiace prostriedky, ktoré sú vhodné na pranie v práčke, najmä v bubne.

- Skontrolujte, či sú všetky vrecká vyprázdnené. Ostré a pevné predmety, ako sú mince, brošne, klince, skrutky alebo kamebe a pod., môžu spôsobiť vážne poškodenie zariadenia.
- Pred otvorením dvierok skontrolujte, či bola z bubna vypustená voda. Pokiaľ je na dvierkach viditeľná voda, neotvárajte ich.
- Pri odtoku horúcej vody si dávajte pozor, aby ste sa nepopálili.
- Počas umývania nikdy nedopĺňajte vodu ručne.
- Po dokončení programu počkajte pred otvorením dvierom dve minúty.

Jednotka musí stáť v zvislej polohe a na rovnej podlahe. Pre nastavenie zariadenia použite dve nastaviteľné nožičky.

DOLEŽITÉ: Zariadenie musí byť umiestnené tak, aby všetky nohy stáli pevne na zemi.

Ponechajte dostatok priestoru na zaistenie ľahkého otvorenia dverí a vybratia zásuvky.

Elektrické pripojenie

- Uistite sa, že napájací kábel nie je pod zariadením zachytený, čím predídete jeho prípadnému poškodeniu.
- Výrobok pripojte k uzemnenej zásuvke chránenej poistkou, ktorá zodpovedá hodnotám v tabuľke „Technické špecifikácie“.
- Uzemnenie musí vykonať kvalifikovaný elektrikár.
- Uistite sa, že je zariadenie nainštalované v súlade s miestnymi predpismi.
- Pripojenie na rozvody vody a elektrickej energie musí vykonať kvalifikovaný technik v súlade s pokynmi výrobcu a miestnymi bezpečnostnými predpismi.

**Pozor!**

- Nepoužívajte viac zástrčiek alebo predlžovacích káblov.
- Spotrebič nesmie mať externé spínacie zariadenie, napríklad časovač, ani nesmie byť pripojené k okruhu, ktorý sa pravidelne zapína a vypína.
- Zástrčku nevyťahujte zo zásuvky, ak je v okolí horľavý plyn.
- Nikdy nevyťahujte zástrčku zo zásuvky s mokrými rukami.
- Vždy ťahajte za zástrčku, nie za kábel.
- Pokiaľ prístroj nepoužívate, vždy ho odpojte od elektrickej siete.

Vodovodné prípojky

- Skontrolujte pripojenie prívodných hadíc vody, vodovodného kohútika a výstupnej hadice na prípadné problémy v dôsledku zmien tlaku vody. Ak prípojky povolia alebo presakujú, zatvorte vodovodný kohútik a nechajte problémy odstrániť opraviť. Zariadenie nepoužívajte skôr, ako sú potrubia a hadice správne nainštalované kvalifikovanými osobami.
- Sklenené dvere sa môžu počas prevádzky veľmi zahriať. Počas prevádzky nenechávajte deti a domáce zvieratá voľne sa pohybovať v blízkosti zariadenia stroja.
- Hadice na prívod a odvod vody musia byť bezpečne namontované a nesmú byť poškodené. V opačnom prípade môže dôjsť k úniku vody.
- Filter odtokového čerpadla neodstraňujte, pokiaľ je v prístroji stále voda. Mohlo by dôjsť k úniku veľkého množstva vody a hroziť nebezpečenstvo obarenia horúcou vodou.

Prevádzka a údržba

- Nikdy nepoužívajte horľavé, výbušné alebo toxické rozpúšťadlá. Nepoužívajte benzín, alkohol a pod ako čistiace prostriedky. Používajte iba také pracie prostriedky, ktoré sú vhodné na pranie v práčke.
- Uistite sa, že sú všetky vrecká prázdne. Ostré a tvrdé predmety, ako sú mince, brošne, klnice, skrutky, kamene atď., môžu spôsobiť vážne poškodenie zariadenia.

- Pred použitím prístroja odstráňte z vreciek všetky predmety, akými sú napr. zapaľovače a zápalky.
- Ručne prané predmety dôkladne opláchnite.
- Predmety, ktoré boli znečistené látkami, ako je kuchynský olej, acetón, alkohol, benzín, petrolej, odstraňovače škvrn, terpentín, odstraňovače vosku a vosku, by mali byť pred sušením v zariadení vypraté v teplej vode a s extra množstvom saponátu.
- Predmety obsahujúce penovú gumu (latexovú penu), sprchovacie čiapky, vodotesné textílie, predmety s gumovou podložkou a odevy alebo vankúše opatrené podložkami z penovej gumy by sa nemali v práčke sušiť.
- Aviváže alebo podobné výrobky by sa mali používať podľa odporúčaní uvedených v pokynoch k produktu.
- Nikdy sa nepokúšajte otvárať dvere násilím. Dvere sa odblokujú krátko po skončení cyklu.
- Nezatvárajte dvere nadmernou silou. Ak sa dvere zatvárajú ťažko, skontrolujte, či je oblečenie správne vložené a rozmiestnené.
- Pred čistením a údržbou a po každom použití vždy odpojte prístroj zo zásuvky a zatvorte vodovodný kohútik.
- Spotrebič nikdy nenamáčajte kvôli čisteniu vodou. Hrozí nebezpečenstvo úrazu elektrickým prúdom!
- Opravy smie vykonávať iba výrobca, jeho servisný pracovník alebo podobne kvalifikované osoby, čím sa predíte riziku ujmy. Výrobca nie je zodpovedný za škody spôsobené zásahom neautorizovaných osôb.

Zamýšľané použitie zariadenia

Výrobok je určený iba na domáce použitie a na textil v domácich množstvách vhodných na pranie a sušenie v práčke. Toto zariadenie je určené iba na použitie v interiéri a nie je určené na zabudovanie.

Používajte iba v súlade s týmito pokynmi. Spotrebič nie je určený na komerčné použitie.

Akékoľvek iné použitie sa považuje za nesprávne použitie. Výrobca nie je zodpovedný za akékoľvek škody alebo ujmy, ktoré vyplývajú z nesprávneho použitia.

Toto zariadenie je určené na použitie v domácnosti a na podobné účely, ako napríklad:

- kuchynské priestory zamestnancov v obchodoch, kanceláriách a iných pracovných prostrediach;
- farmy;
- klientmi hotelov, motelov a iných prostrediach bytového typu;
- prostredia typu nocľah s raňajkami;
- priestory pre komunálne použitie v bytových domoch alebo v práčovniach.



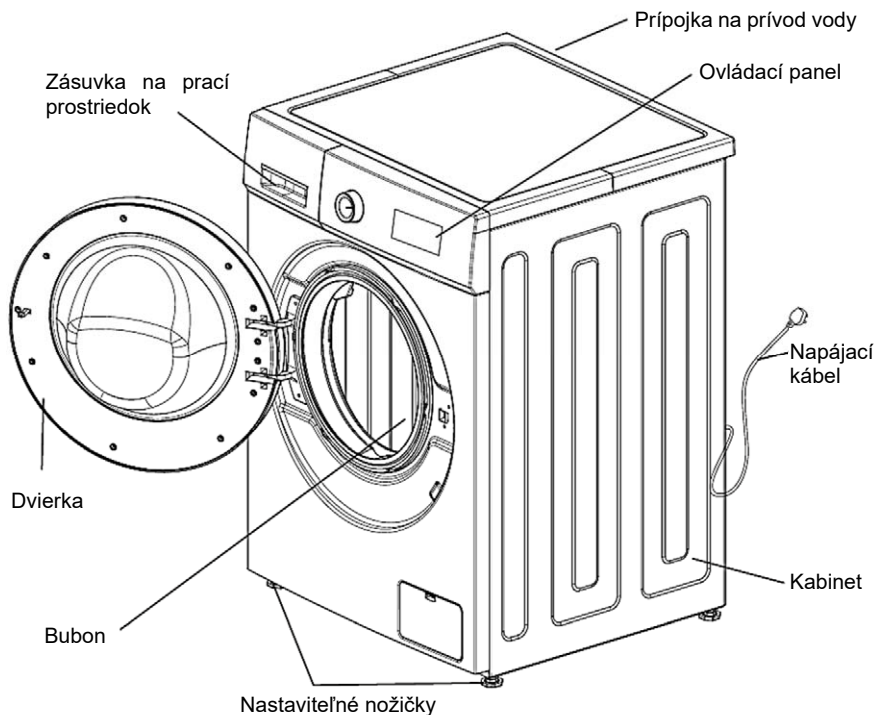

POPIS PRODUKTU



Poznámka

- Schéma produktového radu slúži iba ako referencia, za štandard prosím považujte skutočný produkt

Accessories!

Používateľský manuál	Prívodná hadica studenej vody	Kľúč	Uzávery prepravných otvorov
			

INŠTALÁCIA

Oblasť inštalácie



Varovanie

- Stabilita je dôležitá, aby sa zabránilo putovaniu produktu!
- Uistite sa, že produkt nestojí na napájacom kábli

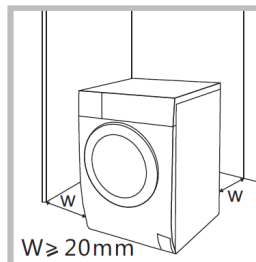

Pred inštaláciou spotrebiče sa musí zvoliť miesto s nasledujúcimi vlastnosťami:

1. Pevný, suchý a rovný povrch
2. Vyvarujte sa priameho slnečného žiarenia
3. Dostatočné vetranie
4. Teplota miestnosti nad 0 °C
5. Držte sa ďalej od zdrojov tepla, ako je uhlie alebo plyn.

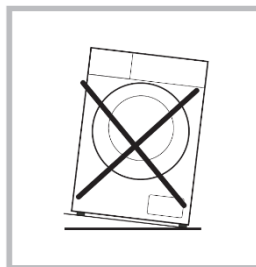

Rozbalenie práčky



Varovanie

- Baliaci materiál (napr. fólie, polystyrén) môže byť pre deti nebezpečný.
- Hrozí riziko udusenía! Uchovávajte všetky obaly mimo dosahu detí

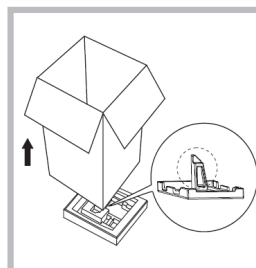

1. Odstráňte kartónovú krabicu a polystyrénové obaly.
2. Vytiahnite práčku a vyberte balenie spodnej časti. Uistite sa, že pena v tvare malého trojuholníka je odstránená spolu so spodnou časťou. Ak to tak nie je, položte jednotku na bočnú stranu a potom ručne odstráňte malý penový trojuholník zo spodnej časti.
3. Odstráňte pásku zabezpečujúcu napájací kábel a odpadovú hadicu.
4. Odstráňte prívodnú hadicu z bubna.

Odstráňte prepravné skrutky



Varovanie

- Pred použitím produktu musíte zo zadnej strany odstrániť prepravné skrutky.
- Ak budete výrobok opäť premiestňovať, transportné skrutky si uschovajte na bezpečnom mieste.
- Záruka sa nevzťahuje na škody spôsobené neodstránením prepravných skrutiek!

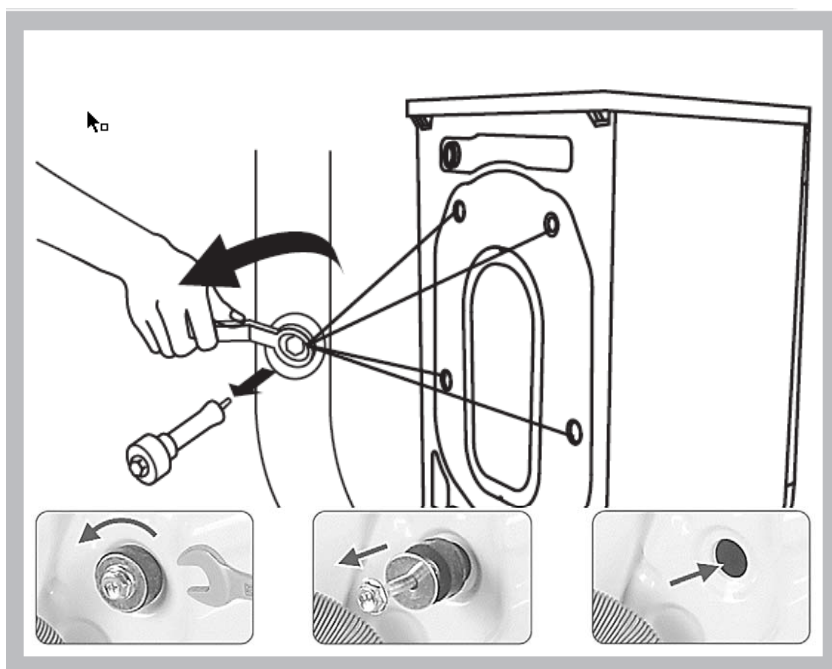

Na odstránenie skrutiek nasledujte nasledujúce kroky:

1. Uvoľnite 4 skrutky kľúčom a potom ich vyberte.
2. Otvory uzavrite zátkami na transportné otvory.
3. Transportné skrutky si uschovajte pre budúce použitie.

Vyrovnanie práčky



Varovanie

- Poistné matice na všetkých štyroch nožičkách musia byť pevne priskrutkované k puzdru

1. Skontrolujte, či sú nohy k skrinke pevne pripojené. Ak nie, otočte ich do pôvodnej polohy a matice utiahnite.
2. Uvoľnite poistnú maticu otáčaním nôh, kým sa nebudú tesne nedotýkať podlahy.
3. Nastavte nohy a zaistite ich kľúčom. Uistite sa, že je zariadenie stabilné

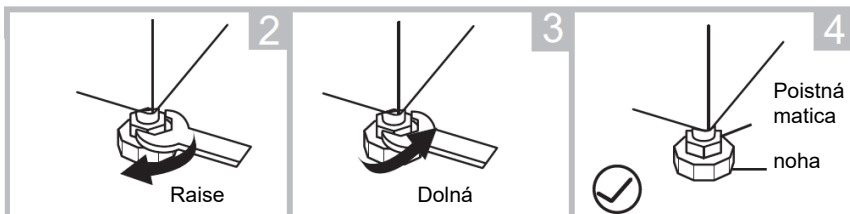
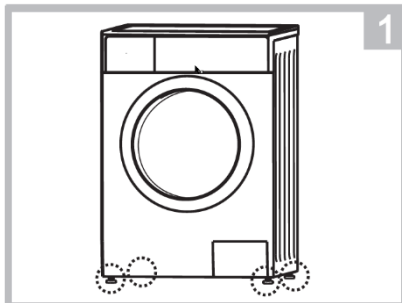

Pripojte prívodnú hadicu vody



Varovanie

- Aby ste zabránili vytekaniu alebo poškodeniu vodou, postupujte podľa týchto pokynov.
- Hadicu na prívod vody nevykrúcajte, nestláčajte, nepravujte ani neoddeľujte

1. Pripojenie vodovodného kohútiku na prívodnú hadicu.

Kohútik so závitmi a prívodnou hadicou

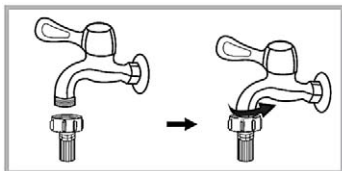

2. Druhý koniec pripojte vstupnej hadice pripojte k vstupnému ventilu na zadnej strane produktu a rúrku pevne pripevnite v smere hodinových ručičiek.

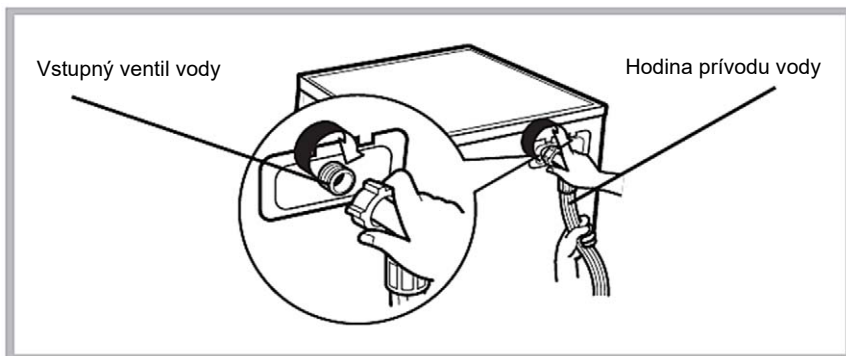

Odpadová hadica



Varovanie

- Odtokovú hadicu nelámate ani ju nevyťahujte.
- Odtokovú hadicu umiestnite správne, inak môže dôjsť k poškodeniu v dôsledku úniku vody.

Existujú dva spôsoby, ako umiestniť koniec vypúšťacej hadice:

1. Vloženíím do odtoku vody

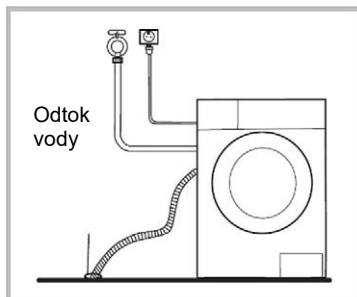

2. Pripojením do sifónu.

Výška sifónu: **Min 60cm**
Max: 100cm

! Poznámka

- Ak je spotrebič vybavený držiakom odtokovej hadice, nainštalujte ho podľa nasledujúceho postupu
- Držiak hadice nie je súčasťou príslušenstva. Ak ho potrebujete, opýtajte sa v miestnom obchode

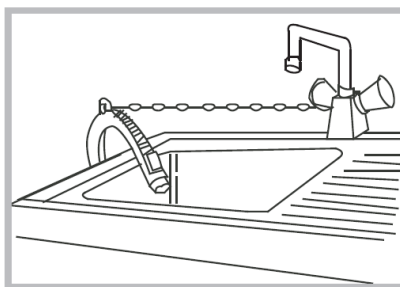
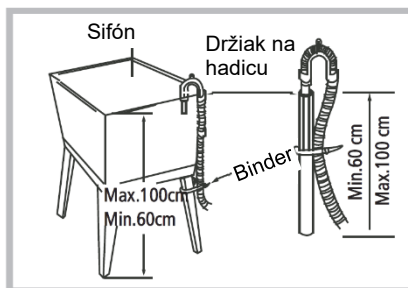
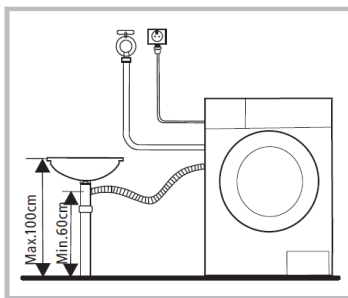
**! Varovanie**

- Pri inštalácii odpadovej hadice ju správne pripevnite pomocou lanka.
- Ak je odpadová hadica príliš dlhá, nevtlačajte ju do práčky, pretože by to mohlo spôsobiť neobvyklé zvuky.

Gratulujeme!

Teraz je váš nový spotrebič pripravený na prvé použitie!

RÝCHLE SPUSTENIE

! Upozornenie!

- Pred praním sa uistite, že je práčka správne nainštalovaná.
- Pred prvým praním musí práčka prejsť jedným cyklom celého prania, aby fungovala správne:

1. Pred praním

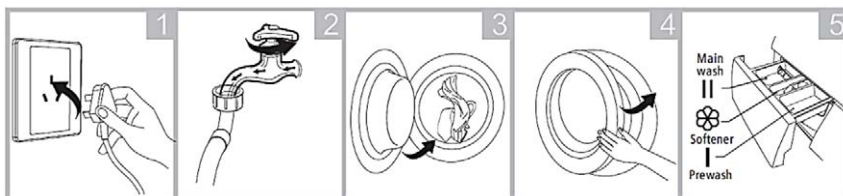

Zapnite do zásuvky

Otvorte kohútik

Naložte odevy

Zatvorte dvere

Pridajte prášok

! Poznámka

- Čistiaci prostriedok je potrebné pridať do „priehradky I“ (predpranie) a „priehradky II“ (hlavné pranie), v prípade výberu predprania (pre spotrebiče s touto funkciou).

2. Pranie

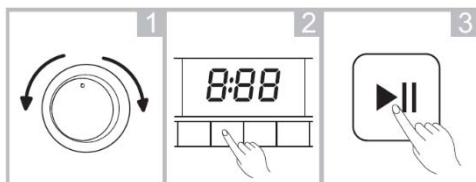

Vyberte prací program

Vyberte položku Funkcia alebo Predvolené

Stlačením tlačidla Štart / Pauza spustíte prací cyklus

! Poznámka

- Krok 2 je možné preskočiť.

3. Po Praní

Po dokončení umývacieho programu budete počuť pípnutie „Bzučiak“ alebo sa na displeji zobrazí správa: „**End (Koniec)**“.

Zámok dverí a uvoľnenie zámku dverí

- Keď práčka začne pracovať, dvierka sa automaticky uzamknú a na paneli sa rozsvieti kontrolka/obrázok (voliteľné) „**ZAMKNUTIE DVERÍ**“.

Uvoľnite zámok dverí

- Keď je umývací cyklus dokončený, nápis "**ZAMKNUTIE DVIEROK**" bude stále svietiť. Počkajte asi 2 minúty, zámok dverí sa automaticky uvoľní.

Počas pracieho cyklu uvoľnite zámok dverí

- Stlačte tlačidlo **Štart/Pauza** a práčka sa zastaví. Počkajte asi 2 minúty, zámok dverí sa automaticky uvoľní.
 - Buďte opatrní, ak počas pracieho cyklu otvoríte dvierka, môže dôjsť k pretečeniu peny. Zachyťte penu uterákom.
 - Ak je teplota vody príliš vysoká, dvierka sa počas prevádzky nedajú otvoriť.
 - Ak je hladina vody príliš vysoká, dvierka sa počas prevádzky nedajú otvoriť.

PRED KAŽDÝM PRANÍM

- Pracovný stav pračky by mal byť (0 - 40) ° C. Pri použití pod teplotou 0°C môže dôjsť k poškodeniu vstupného ventilu a vypúšťacieho systému. Ak je spotrebič umiestnený v teplote pod 0 ° C, mal by sa premiestniť do okolia s normálnou teplotou, aby sa zabezpečilo, že prírodná a odtoková hadica pred použitím nezmrznú..
- Pred práním skontrolujte štítky a vysvetlenie použitia čistiaceho prostriedku. Používajte nepenivý alebo menej penivý čistiaci prostriedok, ktorý je vhodný na správne pranie v pračke.

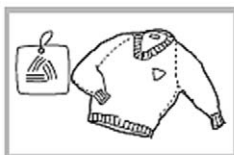

Skontrolujte štítok



Vyberte všetky veci z vrecák



Pozapínajte zipsy,
gombíky a zaviažte dlhé
šnúrkv

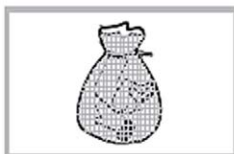

Malé kúsky vložte do
oblečky od vankúša



Otočte látky s jedným
a dlhým vlasom naruby

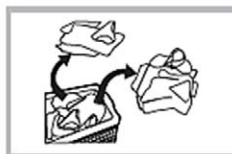

Vytriedte rôzne druhy
textílií



Varovanie

- Pri praní jedného kusa oblečenia môžete ľahko spôsobiť veľkú excentricitu a spustiť alarm kvôli veľkej nevyváženosti. Preto sa odporúča pridať ďalší jeden alebo dva kusy odevov do prania, aby bolo možné hladké vypustenie.
- Neumývajte odevy, ktoré boli v kontakte s petrolejom, benzínom, alkoholom a inými horľavými materiálmi.

ZÁSUVKA NA ČISTIACE PROSTRIEDKY

Hlavné pranie



- Pred vložením do nádoby na prací prostriedok rozpustíte prací prostriedok (napr. kúsky mydla).



- Použijete prací prostriedok s menším množstvom peny.
- Prosím, použijete dve naberačky vody na zriedenie koncentrovaného typu čistiacieho prostriedku pred vložením do škatule na čistiaci prostriedok.

Zmäkčovač



- Pred praním vložte aviváž, ktorá sa automaticky naleje do bubna pri poslednej oprave.
- Ak používate koncentrovaný zmäkčovač, zriedte ho vhodnou vodou.
- Neprekračujte značku MAX.

Predpieranie



- Ak sú utierky príliš špinavé, po voľbe funkcie Predpieranie pridajte prací prostriedok.

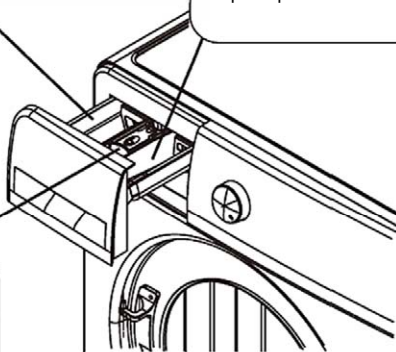

- Použite špeciálny čistiaci prostriedok.
- Nepoužívajte príliš veľa pracieho prostriedku, ktorý spôsobí príliš veľa peny a ovplyvní kvalitu prania alebo spôsobí poruchu.
- Vyberte prací prostriedok podľa druhu utierok, farby, teploty vody a stupňa znečistenia.
- Na dosiahnutie účinku prania a ochrany životného prostredia použijete mierny prací prostriedok.

Odporúčania pre použitie pracieho prostriedku pri rôznych teplotách

- Pri praní veľmi znečisteného bieleho prádla odporúčame použiť programy pre bavlnu 60°C alebo viac s bežným pracím práškom (vysoké zaťaženie), ktorý obsahuje bieliace činidlá, ktoré pri stredných/vysokých teplotách poskytujú vynikajúce výsledky.
- Na pranie medzi 40°C a 60°C, druh použitého pracieho prostriedku musí byť vhodný pre typ tkaniny a stupeň znečistenia.

Normálne prášky sú vhodné pre "biele" alebo stálofarebné tkaniny s vysokým znečistením, zatiaľ čo tekuté pracie prostriedky alebo "farby chrániace" prášky sú vhodné pre farebné tkaniny s miernym znečistením.

- Pri teplote nižšej ako 40°C odporúčame používať tekuté pracie prostriedky alebo pracie prostriedky špecificky označené ako vhodné na pranie pri nízkej teplote.

OVLÁDACÍ PANEL

Model: CD WFL-120712

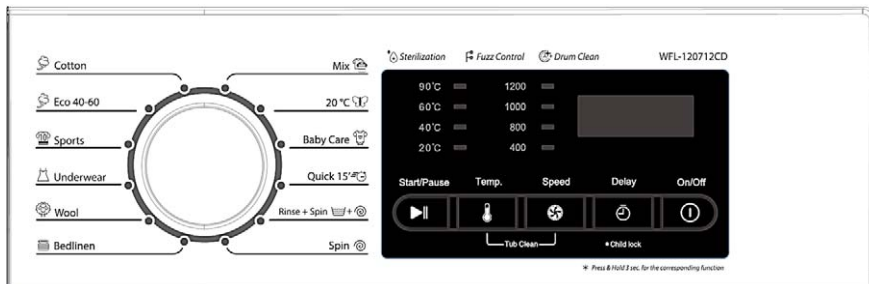

Poznámka

- Zobrazený obrázok je len orientačný. Skutočný produkt, ktorý si zakúpite, sa môže líšiť.

1. Tlačidlo zapnutia/vypnutia ⓘ

- Zapnite/vypnite napájanie.
- Keď je umývací program ukončený, stlačením tlačidla **On/Off** vypnete napájanie.

2. Tlačidlo oneskorenia ⌚

- Na odloženie umývacieho cyklu
- Čas oneskorenia sa vzťahuje na obdobie od určenia do začiatku pracieho cyklu.

3. Tlačidlo rýchlosti 🌀

- Vyberte rýchlosť otáčok podľa kapacity práčky a rozmanitosti látok.
- Rôzne umývacie programy majú rôzny rozsah voľby rýchlosti.

4. Tepl. Tlačidlo 🌡️

- Zvoľte teplotu vody podľa znečistenia bielizne.
- Rôzne umývacie programy majú iný rozsah nastavenia teploty.

5. Tlačidlo Štart/Pauza ▶||

- Stlačením spustíte umývací program
- Stlačením ho pozastavíte prací cyklus, pre pokračovanie ho stlačte znova.

6. Programátor

- Vyberte prací program podľa druhu bielizne.

7. Čistenie bubna

- Sterilizácia a dezinfekcia bubna.
- Stlačte tlačidlo a podržte **Speed** and **Temp.** tlačidlo na viac ako 3 sekundy, čím spustíte program čistenia vane.

8. Tlačidlo detskej zámky

- **Zapnutie/vypnutie** funkcie detskej zámky. Stlačením a podržaním tlačidla oneskorenia (**Delay**) na viac ako 3 sekundy aktivujete funkciu detskej zámky.
- Keď je aktívna funkcia **Child-Lock**, nie je možné vybrať iné tlačidlá okrem tlačidla **On/Off**.
- Stlačte tlačidlo a podržte tlačidlo oneskorenia dlhšie ako 3 sekundy, aby ste zrušili funkciu detskej zámky.

Modely: **WFL-140712CI, WFL-140812CI**

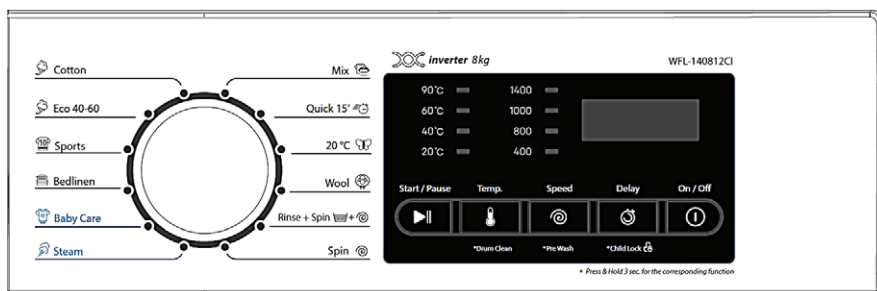

Poznámka

- Tu zobrazený obrázok je len orientačný. Skutočný produkt, ktorý dostanete, sa môže líšiť.

1. Tlačidlo zapnutia/vypnutia

- **Zapnite/vypnite** napájanie.
- Keď je umývací program ukončený, stlačením **On/Off** vypnete napájanie.

2. Tlačidlo oneskorenia

- Na odloženie umývacieho cyklu
- Odloženie umývacieho cyklu (nastavte hodiny časovača, kedy chcete, aby bol umývací cyklus dokončený)

3. Tlačidlo rýchlosti

- Vyberte rýchlosť otáčok podľa kapacity práčky a rozmanitosti látok.
- Rôzne umývacie programy majú rôzny rozsah voľby rýchlosti.

4. Tepl. Tlačidlo

- Zvoľte teplotu vody podľa znečistenia bielizne.
- Rôzne umývacie programy majú iný rozsah nastavenia teploty.

5. Tlačidlo Štart/Pauza

- Stlačením spustíte umývací program
- Stlačením ho pozastavíte prací cyklus, pre pokračovanie ho stlačte znova.

6. Programátor

- Vyberteprací program podľa druhu bielizne.

7. Čistenie bubna

- Sterilizácia a dezinfekcia bubna.
- Stlačte tlačidlo a podržte **Temp.** tlačidlo na viac ako 3 sekundy, čím spustíte program čistenia bubna.

8. Tlačidlo predpierania

- Ak sú utierky príliš špinavé, môžete si vybrať funkciu predpierania pred hlavným umývacím programom.
- Stlačte tlačidlo a podržte tlačidlo **Speed** na viac ako 3 sekundy, aby ste aktivovali funkciu predpierania.

9. Tlačidlo detskej zámky

- Zapnutie/vypnutie funkcie detskej zámky.
- Keď je aktívna funkcia **Child-Lock**, nie je možné vybrať iné tlačidlá okrem tlačidla **On/Off**.
- Stlačte tlačidlo a podržte tlačidlo oneskorenia dlhšie ako 3 sekundy, aby ste zrušili funkciu detskej zámky.

Model:WFL-140816HCI

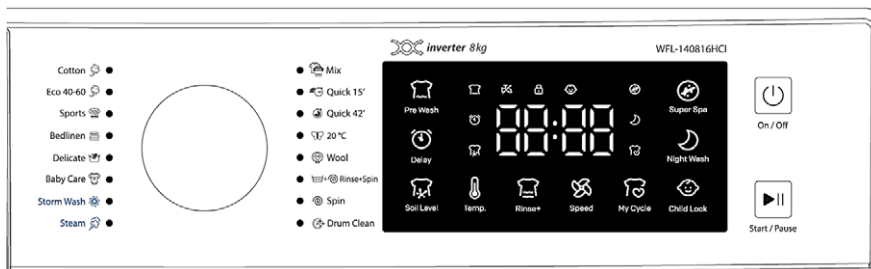

- Tu zobrazený obrázok je len orientačný. Skutočný produkt, ktorý dostanete, sa môže líšiť.

1. Tlačidlo zapnutia/vypnutia

- Zapnite/vypnite napájanie.
- Keď je umývací program ukončený, stlačením **On/Off** vypnete napájanie.

2. Tlačidlo Štart/Pauza

- Stlačením spustíte umývací program
- Stlačením ho pozastavíte prací cyklus, pre pokračovanie ho stlačte znova.

3. Programátor

- Vyberteprací program podľa druhu bielizne.

4. Tlačidlo predpierania

- Ak sú utierky príliš špinavé, môžete si vybrať funkciu predpierania pred hlavným umývacím programom.
- Stlačte tlačidlo **Predpieranie (Prewash)**  na aktiváciu funkcie Predpieranie.

5. Tlačidlo Super Spa

Táto funkcia aktivuje dlhší program prania pri vysokej teplote. Táto funkcia je vhodná pre oblečenie, posteľnú bielizeň a plyšové hračky s vysokými požiadavkami na sterilizáciu a citlivé na roztoče a peľ.

6. Tlačidlo oneskorenia

- Odloženie umývacieho cyklu (nastavte hodiny časovača, kedy chcete, aby bol umývací cyklus dokončený)
- Ak chcete funkciu zrušiť, stlačte tlačidlo napájania (**Power On/Off**)

7. Tepl. Tlačidlo

- Zvoľte teplotu vody podľa znečistenia bielizne.
- Rôzne umývacie programy majú iný rozsah nastavenia teploty.

8. Tlačidlo Rinse+

- Po stlačení tlačidla Power si vyberte prací program, stlačením tlačidla **Rinse+**  môžete zvoliť dodatočné pláchanie.

9. Tlačidlo rýchlosti

- Vyberte rýchlosť otáčok podľa kapacity práčky a rozmanitosti látok.
- Rôzne umývacie programy majú rôzny rozsah voľby rýchlosti.

10. Tlačidlo Môj cyklus

Nastavte si bežné alebo obľúbené umývacie programy a parametre

- **Ukladanie nastavení môjho cyklu:** Po spustení stlačte a podržte tlačidlo **My Cycle** , aby ste uložili konfiguráciu parametrov. Zvuk „**Ding Dong**“ zaznie dvakrát.

- **Aktivujte program Môj cyklus:** Stlačte tlačidlo **Môj cyklus**  .

Keď je aktívny program Môj cyklus, ikona sa rozsvieti.

Zvuk "**Ding Dong**" zaznie 3-krát.

- Funkcia My Cycle uloží iba jeden bežne používaný alebo preferovaný režim a jednu konfiguráciu parametrov.

11. Tlačidlo detskej zámky

- Zapnutie/vypnutie funkcie detskej zámky.
- Keď je aktívna funkcia **Child-Lock**, nie je možné vybrať iné tlačidlá okrem tlačidla **On/Off**.
- Stlačte tlačidlo a podržte tlačidlo detskej zámky dlhšie ako 3 sekundy, aby ste zrušili funkciu detskej zámky.

12. Tlačidlo nočného umývania

- Keď používate práčku v noci, vyberte túto funkciu, aby ste vypli zvuk bzučiaka a znížili predvolenú rýchlosť, aby ste znížili hluk.

13 Tlačidlo "Úroveň znečistenia"

- Po stlačení tlačidla Power zvolíte Prací program, môžete zvoliť dlhší čas prania pre veľmi znečistenú bielizeň.

14. Ikona poruchy prívodu vody

- Alarm signalizujúci prítok vody z práčky.

15. Displej

- Ak chcete zobrazíť zostávajúci čas alebo čas oneskorenia, zostávajúci čas postupne skracujte v súlade s praním cyklu.
- Zobrazí Teplotu, Čas oneskorenia, Časy plákania, Rýchlosť odstreďovania, kde upravíte tieto možnosti.
- Ak počas procesu prania dôjde k abnormálnemu javu, na obrazovke sa zobrazí zodpovedajúci chybový kód.
- Ak sa zostávajúci čas líši od skutočného času prania, program upraví čas podľa skutočnej situácie. Nie je to chyba.

Predstavenie funkcií a programov





Štandardné použitie

1. Postup prevádzky

- Otvorte dvere, vložte oblečenie a zatvorte dvere.
- Otvorte nádobu na prací prostriedok, pridajte prací prostriedok a nádobu zatvorte.
- Otvorte prívodné potrubie a zapojte napájací kábel.

2. Stlačte tlačidlo **Zap./Vyp** tlačidlo

3. Programy je možné vybrať podľa požiadaviek.

Bavlna (Cotton)  --- **Mix**  --- **Eko**  --- **Spodná bielizeň (Underwear)**  ---
Starostlivosť o dieťa (Baby Care)  --- **Jemné (Delicate)**  --- **Posteľná bielizeň (Bedlinen)**  --- **Syntetický (Synthetic)**  --- **Plákanie+Odstreďovanie (Rinse+Spin)** 
 --- **Otáčky (Rinse)**  --- **Čistenie bubna (Tub Clean)**  --- **Vlna (Wool)**  ---
Spodná bunda (Down Jacket)  --- **Šport (Sports)**  --- **Rýchle 42' (Quick 42')**  ---
Rýchly 15' (Quick 15')  --- **V pare (Steam)**  --- **Storm Wash**  --- **20 °C** 



Poznámka

- Niektoré programy nie sú na všetkých zariadeniach a môžu existovať rozdiely. Na ovládacom paneli vášho modelu skontrolujte dostupné umývacie programy.

4. Stlačte tlačidlo **Štart/Pauza** tlačidlo a spustí sa umývací program.

5. Keď je umývací program dokončený, bzučiak vydá zvukový signál.

- Na obrazovke sa zobrazí **KONIEC (END)** a zazvoní bzučiak.
- Otvorte dvierka (môže sa stať, že sa dvierka zamknú. V takom prípade počkajte niekoľko minút) a vyberte prádlo.
- Odpojte napájací kábel a zatvorte prívodné potrubie.

PROGRAMY

Môžete si vybrať rôzne programy prania, záleží na type bielizne, úrovni špinavosti a hmotnosti.

Model: WFL-120712CD

Programy	Popis
Cotton (Bavlna)	Textílie odolné voči teplu z bavlny alebo ľanu.
ECO 40-60	Predvolených 40°C, nemenné, vhodné na pranie bielizne asi pri 40 ° C°C-60°C..
Sports (Športový)	Tento postup môžete vybrať na pranie aktívneho oblečenia.
Underwear (Spodná bielizeň)	Pranie spodnej bielizne.
Wool (Vlna)	Ručné alebo v práčke prateľné textílie z vlny alebo textílie bohaté na vlnu. Program je obzvlášť šetrný a zabráňuje zmenšovaniu sa, dlhšie prestávky programu (textílie sú namočené v pracom roztoku).
Bedlinen (Posteľná bielizeň)	Oblečky majú označenie vhodné na pranie v práčke, ako posteľná bielizeň, závesy atď.
Mix (Zmiešaný)	Tento postup si môžete, aby ste umyli tvrdé oblečenie, ktoré si vyžaduje oveľa viac času a sily. Používa sa na každodenné oblečenie z bavlny, ako sú plachty, oblečky na vankúše a spodnú bielizeň.
20°C	Pranie v pestrofarebných odevoch, môže tak lepšie chrániť farby.
Baby Care (Starostlivosť o dieťa)	Pri praní detského oblečenia môže byť detské oblečenie čistejšie a pláchanie lepšie chráni detskú pokožku.
Quick 15' (Denné pranie 15')	Extra krátky program cca. vhodné pre mierne znečistené pranie ako malé množstvo bielizne.
Rinse & Spin (Prepláchnuť a odstrediť)	Extra prepláchnutie a odstredenie
Spin (Len odstrediť)	Extra odstredenie.

Model: WFL-140712CI, WFL-140812CI

Programy	Popis
Cotton (Bavlna)	Textílie odolné voči teplu z bavlny alebo ľanu.
ECO 40-60	Predvolených 40°C, nemenné, vhodné na pranie bielizne asi pri 40 ° C°C-60°C..
Sports (Športový)	Tento postup môžete vybrať na pranie aktívneho oblečenia.
Bedlinen (Postel'ná bielizeň)	Obliečky majú označenie vhodné na pranie v práčke, ako postel'ná bielizeň, závesy atď.
Baby Care (Starostlivosť o dieťa)	Pri praní detského oblečenia môže byť detské oblečenie čistejšie a pláchanie lepšie chrániť detskú pokožku.
Steam (Para)	Funkcia pary sa aktivuje, aby sa ohrievalo vnútorné prostredie bubna, čo vedie k zlepšeniu pracovného výkonu a zníženiu znečistenia.
Mix (Zmiešaný)	Tento postup si môžete, aby ste umyli tvrdé oblečenie, ktoré si vyžaduje oveľa viac času a sily. Používa sa na každodenné oblečenie z bavlny, ako sú plachty, obliečky na vankúše a spodnú bielizeň.
Quick 15' (Denné pranie 15')	Extra krátky program vhodný pre mierne znečistené prádlo alebo malé množstvo bielizne
20°C	Pranie v pestrofarebných odevoch, môže tak lepšie chrániť farby.
Wool (Vlna)	Ručné alebo v práčke prateľné textílie z vlny alebo textílie bohaté na vlnu. Program je obzvlášť šetrný a zabraňuje zmenšovaniu sa, dlhšie prestávky programu (textílie sú namočené v pracom roztoku).
Rinse & Spin (Prepláchnuť a odstrediť)	Extra prepláchnutie a odstredenie
Spin (Len odstrediť)	Extra odstredenie.

Model: WFL-140816HCI

Programy	Popis
Cotton (Bavlna)	Textília odolné voči teplu z bavlny alebo ľanu.
ECO 40-60	Predvolených 40°C, nemenné, vhodné na pranie bielizne asi pri 40 ° C°C-60°C..
Sports (Športový)	Tento postup môžete vybrať na pranie aktívneho oblečenia.
Bedlinen (Posteľná bielizeň)	Oblečky majú označenie vhodné na pranie v práčke, ako posteľná bielizeň, závesy atď.
Delicate (Jemné)	Umývanie gázy, hodvábovej spodnej bielizne.
Baby Care (Starostlivosť o dieťa)	Pri praní detského oblečenia môže byť detské oblečenie čistejšie a pláchanie lepšie chrániť detskú pokožku.
Storm Wash	Storm wash skracuje čas pracieho cyklu o 30 % zvýšením frekvencie otáčania bubna počas procesu prania, skracuje čas medzi otáčaním bubna a zefektívňuje prací cyklus.
Steam (Para)	Funkcia pary sa aktivuje, aby sa ohrievalo vnútorné prostredie bubna, čo vedie k zlepšeniu pracieho výkonu a zníženiu znečistenia.
Mix (Zmiešaný)	Tento postup si môžete, aby ste umyli tvrdé oblečenie, ktoré si vyžaduje oveľa viac času a sily. Používa sa na každodenné oblečenie z bavlny, ako sú plachty, oblečky na vankúše a spodnú bielizeň.
Quick 15' (Denné pranie 15')	Extra krátky program vhodný pre mierne znečistené prádlo alebo malé množstvo bielizne.
Quick 42' (Denné pranie 42')	Na pranie často meneného oblečenia, nie príliš špinavého a tenkého oblečenia
20°C	Pranie v pestrofarebných odevoch, môže tak lepšie chrániť farby.
Wool (Vlna)	Ručné alebo v práčke prateľné textílie z vlny alebo textílie bohaté na vlnu. Program je obzvlášť šetrný a zabraňuje zmenšovaniu sa, dlhšie prestávky programu (textílie sú namočené v pracom roztoku).
Rinse & Spin (Prepláchnuť a odstrediť)	Extra prepláchnutie a odstredenie
Spin (Len odstrediť)	Extra odstredenie.
Tube Clean (Čistenie bubna)	Špeciálne nastavenie na čistenie bubna a trubice. Používa sterilizáciu pri vysokej teplote 90 °C, aby bola bielizeň pri praní belšia. Po vykonaní tohto programu nie je možné pridať oblečenie alebo inú bielizeň. Keď sa do valca pridá správne množstvo chlórového bieliaceho prostriedku, čistiaci účinok bude lepší. Zákazník môže tento program využívať pravidelne podľa potreby.

Možnosti

CD WFL-120712

Program	Teplota (°C)	Rýchlosť odstredovania (beh/min.)	čas (h:min)	Nosnosť (kg)
Bavlna	Chladný (20°C, 40°C, 60°C, 90°C)	1000 (0,400,800,1200)	1:28	≤7
Eco 40-60	20°C (Studená, 20°C, 60°C)	800 (0,400,1000,1200)	3:28	≤2
Šport	Chladný (20°C, 40°C)	800 (0,400)	1:11	≤4
Spodná bielizeň	40°C (Studená, 20°C)	800 (0,400,1000)	1:11	≤3
Vlna	40°C (Studená, 20°C)	800 (0,400)	1:06	≤2
Posteľná bielizeň	40°C (Studená, 20°C)	800 (0,400)	1:58	≤2
Zmiešať	Chladný (20°C, 40°C)	800 (0,400)	1:06	≤4
20 °C	20°C	800 (0,400,1000,1200)	1:33	≤2
Starostlivosť o dieťa	60°C (40°C, 90°C)	800 (0,400,1000)	1:47	≤3
Rýchly 15'	Chladný (20°C, 40°C)	800 (0,400)	0:15	≤2
Plákanie+Odstredovanie	-	1000 (0,400,800,1200)	0:34	≤7
Spin	-	1000 (0,400, 800,1200)	0:14	≤7

WFL-140712CI

Program	Teplota (°C)	Rýchlosť odstredovania (beh/min.)	čas (h:min)	Nosnosť (kg)
Bavlna	Chladný (20°C, 40°C, 60°C, 90°C)	1 000 (0 400 800 1400)	1:34	≤7
Eco 40-60	40°C (Studená, 20°C, 60°C)	1400 (0,400,800,1000)	2:25	≤2
Šport	20°C (Studená, 40°C)	1000 (0 400 800)	1:23	≤4
Prikryvka	60°C (Studená, 20°C, 40°C, 90°C)	1400 (0,400,800,1000)	2:05	≤2
Starostlivosť o dieťa	60 (40°C, 90°C)	1 000 (0 400 800 1 000)	1:10	≤3
Para	20°C (Studená, 40°C, 60°C, 90°C)	800 (0,400,1000,1400)	1:23	≤2
Zmiešať	Chladný (20°C, 40°C)	1000 (0 400 800)	1:13	≤4
Rýchly 15'	Chladný (20°C, 40°C)	800 (0,400,1000)	0:15	≤2
20°	20°C	1 000 (0 400 800 1400)	1:03	≤2
Vlna	Chladný (20°C, 40°C)	800 (0,400,800,1400)	0:57	≤2
Plákanie+Odstredovanie	-	1 000 (0 400 800 1400)	0:38	≤7
Spin	-	1 000 (0 400 800 1400)	0:14	≤7

WFL-140812CI

Program	Teplota (°C)	Rýchlosť odstred'ovania (beh/min.)	čas (h:min)	Nosnosť (kg)
Bavlna	Chladný (20°C, 40°C, 60°C, 90°C)	1000 (0,400,800,1400)	1:34	≤8
Eco 40-60	40°C (Studená, 20°C, 60°C)	1400 (0,400,800,1000)	2:38	≤2
Šport	20°C (Studená, 40°C)	1000 (0,400,800)	1:23	≤4
Prikryvka	60°C (Studená, 20°C, 40°C, 90°C)	1400 (0,400,800,1000)	2:05	≤2
Starostlivosť o dieťa	60 (40°C, 90°C)	1000 (0,400,800)	2:10	≤3
Para	20°C (Studená, 40°C, 60°C, 90°C)	800 (0,400,1000,1400)	1:23	≤2
Zmiešať	Chladný (20°C, 40°C)	1000 (0,400,800)	1:13	≤4
Rýchly 15'	Chladný (20°C, 40°C)	800 (0,400,1000)	0:15	≤2
20°	20°C	1000 (0,400,800,1400)	1:03	≤2
Vlna	Chladný (20°C, 40°C)	800 (0,400,1000)	0:57	≤2
Plákanie+Odstred'ovanie	-	1000 (0,400,800,1400)	0:38	≤8
Spin	-	1000 (0,400,800,1400)	0:14	≤8

WFL-140816HCI

Program	Teplota (°C)	Rýchlosť odstred'ovania (beh/min.)	čas (h:min)	Nosnosť (kg)
Bavlna	40°C (Studená, 20°C, 60°C, 90°C)	1000 (0,400,800,1200,1400)	1:15	≤8
Eco 40-60	40 °C (Studená, 20°C, 60°C)	1400 (0,400,800,1000,1200)	3:10	≤2
Šport	Chladný (20°C, 40°C)	800 (0,400)	0:44	≤4
Posteľná bielizeň	40°C (Studená, 20°C)	800 (0,400)	1:28	≤2
Jemné	20°C (Studená, 40°C)	800 (0,400)	0:48	≤3
Starostlivosť o dieťa	60°C (40°C, 90°C)	800 (0,400,1000)	2:22	≤3
Storm Wash	20 °C (Studená, 40°C, 60°C)	800 (0,400,1000,1200,1400)	0:39	≤2
Para	60°C (Studená, 20°C, 40°C, 90°C)	800 (0,400,1000)	2:45	≤2
Zmiešať	Chladný (20°C, 40°C)	800 (0,400)	1:16	≤4
Rýchly 15'	Chladný (20°C, 40°C)	800 (0,400)	0:15	≤2
Rapid 42'	20°C (Studená, 40°C)	800 (0,400)	0:42	≤2
20 °C	20°C	1000 (0,400,800,1200,1400)	1:03	≤2
Vlna	40°C (Studená, 20°C)	800 (0,400)	0:47	≤2
Plákanie+Odstred'ovanie	-	1000 (0,400,800,1200,1400)	0:17	≤8
Spin	-	1000 (0,400,800,1200,1400)	0:11	≤8
Čistenie vane	60 °C	800	1:15	-

Inštrukcia

1. Dobu prania je možné zmeniť v závislosti od tlaku vody, stavu odtoku, textilného oblečenia, hmotnosti, teploty vody atď.
2. Počas procesu prania sa bude čas prania a odstreďovania líšiť od skutočnej doby chodu.
3. Počas procesu prania sa skutočný čas zobrazenia prispôsobí podľa snímania zmeny hmotnosti bielizne.
4. Ak je rýchlosť odstreďovania príliš nízka, kvôli rozdielnej hmotnosti bielizne a pracieho prostriedku nebude výkon plákania dobrý, zvýšte odstreďovanie.
5. Keď upravíte predvolený program prania ako program energetickej účinnosti, čas prania sa automaticky predĺži.



Poznámka

- Maximálne otáčky odstreďovania, čas programu a ďalšie podrobnosti o pracom programe ECO 40-60 nájdete v produktovom liste naskenovaním QR kódu na poslednej strane tohto návodu alebo na energetickom štítku alebo navštívte stránku www.vivax.com.
- Vyššie uvedené tabuľky ukazujú, ktorý program ponúka určité dodatočné možnosti nastavenia teploty a odstreďovania



Poznámka

- Program energetickeho testu: ECO 40-60. Rýchlosť: najvyššia rýchlosť; Iné ako predvolené.
- Polovičná náplň pre 8,0 kg stroj: 4 kg.
- Polovičná náplň pre 7,0 kg stroj: 3,5 kg.
- Polovičná náplň pre 6,0 kg stroj: 3 kg.
- „Bavlna ECO 40-60“ sú štandardné pracie programy, na ktoré sa vzťahujú informácie na štítku a v informačnom liste, a sú vhodné na pranie bežne znečistenej bavlnenej bielizne a ide o najúčinnejšie programy z hľadiska kombinovanej spotreby energie a vody. pri praní tohto typu bavlnenej bielizne, že skutočná teplota vody sa môže líšiť od deklarovanej teploty cyklu.
- Deklarované a odporúčané množstvá bielizne uvedené vo vyššie uvedených tabuľkách sú odporúčaniami, kde práčka poskytuje najlepšie výsledky prania. Užívateľ môže vložiť väčšie množstvo bielizne až do povolenej maximálnej kapacity, ale potom sa zníži účinnosť prania.

ČISTENIE A STAROSTLIVOSŤ



Varovanie

- Pred začatím údržby odpojte zariadenie a zatvorte vodovodný kohútik.

Čistenie skrine

Správna údržba práčky môže predĺžiť jej životnosť. V prípade potreby je možné povrch vyčistiť zriadenými neabrazívnymi neutrálnymi čistiacimi prostriedkami.

Ak dôjde k pretečeniu vody, okamžite ju utrite utierkou.

Nepoužívajte tvrdé kefy, oceľové drôtenky, drôtené kefy, drsné materiály, ako sú zubné pasty, organické rozpúšťadlá (napr. alkohol, acetón, banánový olej atď.), vriacu vodu, kyslé alebo zásadité predmety.

Neoplachujte vodou tak, aby boli ovplyvnené elektrické izolačné vlastnosti. Na čistenie osvetľovacích žiaroviek, gombíka na reguláciu teploty a elektrických komponentov používajte iba suchú handričku.



Poznámka

- Kyselina mravčia a jej zriedené rozpúšťadlá alebo ekvivalenty sú zakázané, ako napríklad alkohol, rozpúšťadlá alebo chemické

Čistenie bubnu

Zvyšky hrdze, ktoré by mohli zostať vo vnútri bubna po kovových predmetoch, sa musia okamžite odstrániť čistiacimi prostriedkami neobsahujúcimi chlór. Nikdy nepoužívajte oceľovú vlnu.



Poznámka

- Počas čistenia bubnu nikdy nekladajte do práčky bielizeň.

Čistenie tesnenia dverí a skla

Po každom umytí utrite sklo tesnenie na odstránenie vlákien a škvŕn. Ak sa vlákna zhlukujú, môže to spôsobiť netesnosť.

Po každom praní odstráňte z tesnenia akékoľvek mince, gombíky a iné predmety.



Čistenie vstupného filtra na vodu



Poznámka

- Ak sa zníži prietok vstupnej vody, musí sa vyčistiť vstupný filter.

Čistenie vstupného filtra na vodu

1. Zavrite kohútik.
2. Odstráňte vstupnú hadicu z kohútiku.
3. Vyčistite filter.
4. Opäť pripojte vstupnú hadicu ku kohútiku.

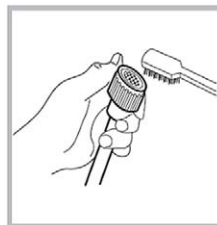
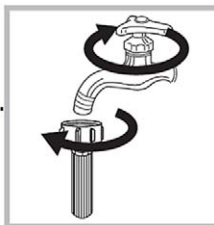

Čistenie filtra v práčke:

1. Zavrite kohútik.
2. Odskrutkujte prírodné potrubie zo zadnej strany spotrebiču.
3. Vytiahnite filter pomocou dlhých čelných klieští a po umytí ho znova vložte.
3. Filter vyčistíte kefkou
4. Znovu pripojte, zapnite kohútik a skontrolujte, či nedochádza k úniku vody.

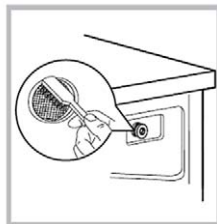

Poznámka

- Ak kefa nie je čistá, môžete jednotlivu vybrať filter;
- Znovu pripojte hadicu a zapnite kohútik.

Čistenie zásuvky na prací prostriedok:

1. Zatlačte na miesto so šípkou na kryte aviváže vo vnútri zásuvky.
2. Nadvihnite sponu a vyberte kryt aviváže a všetky drážky vymyte vodou.
3. Vráťte kryt aviváže a zásuvku zasuňte na svoje miesto.

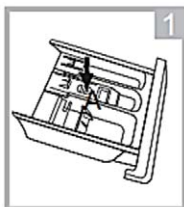

Stlačte uvoľňovač a vytiahnite zásuvku automatu



Vyčistite zásuvku pod tečúcou vodou



Vyčistite vnútro vybranej zásuvky starou zubnou kefkou

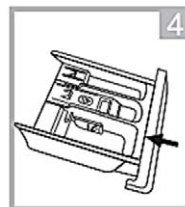

Vložte zásuvku



Poznámka

- Na čistenie zariadenia nepoužívajte alkohol, rozpúšťadlá alebo chemické výrobky.

Čistenie filtra vypúšťacieho čerpadla:

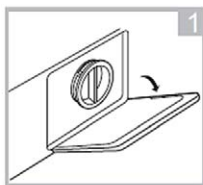

Otvorte kryt údržby

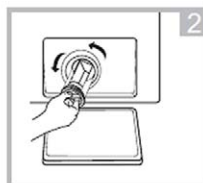

Otvorte filter otočením proti smeru hodinových ručičiek



Odstráňte cudzie predmety

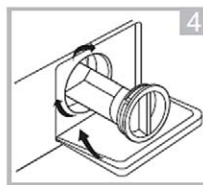

Zatvorte spodný kryt

Varovanie

- Dávajte pozor na horúcu vodu!
- Nechajte vodu vo vnútri stroja vychladnúť.
- Pred čistením zariadenie odpojte, aby ste predišli úrazu elektrickým prúdom.
- Filter odtokového čerpadla môže odfiltrovať malé cudzie látky z prania, ale väčšie častice sa môžu zachytiť vo filtri a blokovať odtok vody.
- Filter čistite pravidelne, aby ste zaistili normálnu prevádzku práčky.

Pozor!

- Po odstránení veka filtra si pripravte odtokovú dosku a zarovnajte ju k otvoru, aby ste zachytili odtokovú vodu.
- Uistite sa, že viečko ventilu a hadica na núdzové vypustenie sú správne nainštalované,
- Niektoré spotrebiče nemajú núdzovú vypúšťaciu hadicu, otáčajte spodným krytom priamo, aby sa voda dostala do nádrže.
- Keď je spotrebič v prevádzke a podľa zvoleného programu môže byť v čerpadle horúca voda. Nikdy neodstraňujte kryt čerpadla počas cyklu prania. Vždy počkajte, kým spotrebič nedokončí cyklus a nie je vyprázdnený. Pri výmene krytu sa uistite, že je bezpečne dotiahnutý.

Preprava

- Pred prepravou:
 - Prepravné skrutky musí do zariadenia nainštalovať odborne zaškolená osoba
 - Nahromadená voda musí byť zo zariadenia vypustená
- Toto zariadenie je ťažké. Prepravujte opatrne. Pri zdvíhaní nikdy nenoste zariadenia za žiadnu jeho prečnievajúcu časť. Dvere zariadenia nemožno použiť ako manipulačné miesto.

Spotrebič by mal byť prepravovaný v pôvodnej škatuli a deliacich priečkach alebo zabalený do mäkkej textílie.

Nesprávne balenie môže spôsobiť poškodenie vonkajšieho povrchu spotrebiča. Pri preprave držte jednotku za boky alebo základňu. Za žiadnych okolností by sa spotrebič nemal zdvíhať pridržaním okrajov horného povrchu.

Neotáčajte stroj horizontálne, vodorovne ani s ním nevíbajte,

POZNÁMKA:

Záruka sa nevzťahuje na žiadnu funkčnú poruchu alebo poškodenie spôsobené počas nakladania, vykladania alebo prepravy po dodaní produktu zákazníkovi.

Dlhodobé vypnínanie produktu

Ak sa jednotka dlhšiu dobu nepoužíva, odpojte spotrebič od elektrickej siete, vyprázdňte bubon a zatvorte vodovodný kohútik.

Dvere práčky ponechajte otvorené, aby ste predišli vytvoreniu zápachu.

Neuchovávajte spotrebič v miestnosti, kde teplota môže byť nižšia ako 0 ° C.

Zamrznutie vody môže poškodiť časti spotrebiča.

RIEŠENIE PROBLÉMOV



Poznámka

- Používateľ môže vyriešiť nasledujúce jednoduché problémy. Ak problémy nedokážete vyriešiť, zavolajte prosím na servisné oddelenie.

Popis	Dôvod	Riešenie
Pračka nespúšťa program	<ul style="list-style-type: none"> • Dvere nie sú správne uzatvorené 	<ul style="list-style-type: none"> • Po zatvorení dvierok reštartujte • Skontrolujte, či nie je vo dverách zaseknuté oblečenie
Dvere nie je možné otvoriť	<ul style="list-style-type: none"> • Toto je normálne. Ochranný mechanizmus je aktívny. Počkajte niekoľko minút. 	<ul style="list-style-type: none"> • Počkajte na dokončenie cyklu programu. Po dokončení umývacieho programu sa o niekoľko minút neskôr dvere odomknú. • Odpojte napájanie a spotrebič reštartujte
Únik vody	<ul style="list-style-type: none"> • Spojenie medzi vstupným potrubím alebo výstupnou hadicou nie je pevne • Kryt filtra nie je pevne dotiahnutý. 	<ul style="list-style-type: none"> • Skontrolujte a pritiahnite vodovodné potrubie a uzáver filtra odtokového čerpadla. • Vyčistite výstupnú hadicu a filter vypúšťacieho čerpadla.
Zvyšky čistiaceho prostriedku v priečinku	<ul style="list-style-type: none"> • Čistiaci prostriedok je zvlhnutý alebo nazbieraný 	<ul style="list-style-type: none"> • Vyčistite a utrite nádobku na prací prostriedok
Indikátor alebo displej nesvieti	<ul style="list-style-type: none"> • Odpojte napájaciu dosku PC alebo zväzok, ktorý má problém s pripojením 	<ul style="list-style-type: none"> • Skontrolujte, či je napájanie odpojené a či je zástrčka správne pripojená
Nezvyčajný hluk	<ul style="list-style-type: none"> • 	<ul style="list-style-type: none"> • Skontrolujte, či boli upevňovacie prvky (skrutky) odstránené • Skontrolujte, či je spotrebič umiestnený na pevnej a vodorovnej podlahe

POPIS CHYBOVÝCH KÓDOV

Problém	Skontrolujte	Riešenie
Stroj sa nespustí	<ul style="list-style-type: none"> • Je zástrčka zapojená do zásuvky? • Je stlačené tlačidlo Štart/Pauza? • Dvere sú dobre zatvorené? 	<ul style="list-style-type: none"> • Skontrolujte sieťovú zástrčku a elektrické napájanie • Stlačte tlačidlo Štart/Pauza • Skontrolujte dvierka a znova ich zatvorte.
Displej zobrazuje "UE" (Žiadne točenie alebo prerušované točenie)	<ul style="list-style-type: none"> • Skontrolujte, či sú prepravné skrutky demontované? • Je stroj umiestnený pevne? • Hmotnosť oblečenia je príliš nízka alebo príliš ťažká? 	<ul style="list-style-type: none"> • Demontujte prepravné skrutky • Umiestnite stroj na stabilný a rovný povrch • Skontrolujte hmotnosť oblečenia a vložte vhodnú hmotnosť oblečenia
Displej zobrazuje "IE" (Bez prívodu vody)	<ul style="list-style-type: none"> • Skontrolujte, či je otvorený prívodný kohútik? • Je prerušený prívod vody alebo je tlak vody príliš nízky? • Sú prívodné potrubia vody zamrznuté? • Sú filtre zablokované? 	<ul style="list-style-type: none"> • Otvorte prívodný kohútik. • Počkajte ešte chvíľu • Na rozmrazenie potrubia použite horúcu vodu • Vyčistite filtre
Displej zobrazuje "OE" (Bez odtoku vody)	<ul style="list-style-type: none"> • Nie sú výstupné potrubia umiestnené príliš vysoko? • Nie sú zamrznuté výstupné potrubia? • Nie je výstupné potrubie alebo vypúšťací ventil (ak existuje) zablokovaný? 	<ul style="list-style-type: none"> • Posuňte odtokové potrubie nižšie • Na rozmrazenie potrubia použite horúcu vodu • Skontrolujte a vyčistite vypúšťacie potrubie a vypúšťací ventil
Displej zobrazuje "DE" (Stroj sa nespustí)	<ul style="list-style-type: none"> • Dvere sú dobre zatvorené? 	<ul style="list-style-type: none"> • Skontrolujte dvierka a znova ich zatvorte.
Príliš veľa bublín a peny	<ul style="list-style-type: none"> • Je množstvo pracieho prostriedku príliš veľké? • Používate prací prostriedok na pranie v práčke? 	<ul style="list-style-type: none"> • Upravte množstvo pracieho prostriedku • Použite prací prostriedok, ktorý nevytvára príliš veľa peny
Displej zobrazuje "PF" (Prístroj sa zastavil vypnutím napájania v predchádzajúcom umývacom cykle)	<ul style="list-style-type: none"> • Správa indikuje, že práčka zastavila program prania v predchádzajúcom umývacom cykle. Spotrebič môže pokračovať s novým umývacím programom. Toto nie je chyba! 	<ul style="list-style-type: none"> • Ak chcete pokračovať v umývacom programe, stlačte tlačidlo "Štart/Pauza". • Je možné vykonať aj iné nastavenia.
Displej zobrazuje "FE" (Nepretržitý prívod vody)	<ul style="list-style-type: none"> • Zatvorte prívodný kohútik, odpojte sieťovú zástrčku a požiadajte o pomoc autorizovaný servis 	
Displej zobrazuje "PE" (Príliš veľa vody v bubne)	<ul style="list-style-type: none"> • Zatvorte prívodný kohútik, odpojte sieťovú zástrčku a požiadajte o pomoc autorizovaný servis 	
Displej zobrazuje "tE" (Ohrievač neohrieva vodu)	<ul style="list-style-type: none"> • Zatvorte prívodný kohútik, odpojte sieťovú zástrčku a požiadajte o pomoc autorizovaný servis 	
Displej zobrazuje "LE" alebo "CE" (Bubon sa neatáča)	<ul style="list-style-type: none"> • Zatvorte prívodný kohútik, odpojte sieťovú zástrčku a požiadajte o pomoc autorizovaný servis 	

TECHNICKÉ ŠPECIFIKÁCIE

Model:	CD WFL-120712	WFL-140712CI
Menovité napätie:	220-240V, 50Hz	220-240V, 50Hz
Menovitý prúd:	10A	10A
Menovitý výkon:	1750 W	1700 W
Štandardný tlak vody	0,05-1 MPa	0,05-1 MPa
Kapacita	7,0 kg	7,0 kg
Rozmery (WxDxH)	595*480*850 mm	600*480*850 mm
Čistá váha	53	60

Model:	WFL-140812CI	WFL-140816HCI
Menovité napätie:	220-240V, 50Hz	220-240V, 50Hz
Menovitý prúd:	10A	10A
Menovitý výkon:	1750 W	1750 W
Štandardný tlak vody	0,05-1 MPa	0,05-1 MPa
Kapacita	8,0 kg	8,0 kg
Rozmery (WxDxH)	600*510*850 mm	595*510*850 mm
Čistá váha	62	62

ZÁKAZNÍCKY SERVIS

Náhradné diely pre váš spotrebič sú k dispozícii minimálne 10 rokov po uvedení poslednej jednotky modelu na trh.

V prípade otázok kontaktujte náš zákaznícky servis v pripojenej servisnej sieti alebo svojho distribútora: M SAN Grupa, Buzinski prilaz 10, Záhreb, Chorvátsko, Nasledujúce náhradné diely sú k dispozícii u distribútora M SAN Grupa alebo MR Servis:

Dvere, pánt a tesnenie dverí, iné tesnenia, zostava zámku dverí a plastové periférie, ako sú dávkovače čistiacich prostriedkov.

Upozornenie!

Nebezpečenstvo úrazu elektrickým prúdom

Nikdy neskúšajte spotrebič, o ktorom sa predpokladá, že je chybný, opravovať.

Môžete tak ohroziť svoj život a životy budúcich používateľov. Tieto opravy môžu vykonávať iba autorizovaní odborníci.

Neodborná oprava má za následok zrušenie záruky a následné poškodenie nie je možné uznať!

Likvidácia, EÚ vyhlásenie o zhode

Utlizácia sprzétu elektrycznego i elektronicznego



By ochronić środowisko i poddać recyklingowi używane surowce jak najdokładniej, konsument jest proszony o zwrot sprzętu niezdatnego do użytku do punktu odbioru odpadów dla przemysłu elektrotechnicznego i elektronicznego.

Symbol przekreślenia wskazuje, że produkt musi być zwrócony do punktu zbiórki odpadów elektronicznych, by poddać go recyklingowi w najlepszy możliwy sposób.

Poprzez zabezpieczenie tego produktu możesz zapobiec możliwym negatywnym skutkom dla środowiska i zdrowia ludzkiego, których przyczyną mogłoby być nieprawidłowe usuwanie tego produktu. Przez recykling materiałów z tego produktu, przyczyniasz się do zachowania zdrowego środowiska i zasobów naturalnych.

EU deklaracja zgodności

To urządzenie jest produkowane zgodnie z obowiązującymi normami europejskimi i oraz zgodnie z obowiązującymi dyrektywami i rozporządzeniami.



Deklarację zgodności UE można pobrać z poniższego linku:

www.msan.hr/dokumentacijaartikala

EPREL Informačný list produktu (EÚ) 2019/2014)

Údaje z informačného listu produktu sú vložené do databázy EPREL

Ak chcete získať viac informácií a informačný list produktu, naskenujte QR kód alebo navštívte webovú stránku spoločnosti Vivax: www.vivax.com



WFL-120712CD



WFL-120712CI



WFL-140812CI



WFL-140816HCI

ZÁRUČNÁ LISTINA

VIVAX

SK**MODEL PŘÍSTROJA****SÉRIOVÉ ČÍSLO****DÁTUM PREDAJA****ČÍSLO ÚČTU PREDAJCU****PODPIS A PEČIATKA PREDAJCU**

VÁŽENÝ/VÁŽENÁ,

Ďakujeme za nákup Vivax prístroja a dúfame, že budete spokojný/á so svojim výberom. Ak počas záručnej lehoty budete potrebovať opravu produktu, prosíme Vas, aby ste sa poradili s oprávneným predajcom, ktorý Vám produkt predal alebo nás skontaktujte na nižšie uvedené telefónne čísla a adresy. **PROSÍME VÁS, ABY STE SI PRED POUŽITÍM PRODUKTU DŮKLADNE PREČÍTALI POKYNY, KTORÉ SÚ UMIESTNENÉ VEDĽA PRODUKTU!**

1. Toutou zárukou M SAN Grupa ako poskytovateľ záruky na území Európskej únie zaručuje bezplatnú opravu prístrojov v súlade s platnými predpismi a v súlade s podmienkami popísanými v tejto záručnej listine. Toutou zárukou ručíme, že predmet tejto záruky bude fungovať bez chyby spôsobenej možnou zlou výrobou alebo použitím zlého materiálu pri výrobe. Všetky chyby, ktoré možno vzniknú, budú bezplatne opravené v oprávnenom servise počas záručnej lehoty.
2. **PODMIENKY ZÁRUKY:** Záručná lehota začína sa odo dňa nákupu produktu a trvá :

60 MESIACOV (5 rokov)	CHLADNIČKY, VERTIKÁLNE A HORIZONTÁLNE MRAZIACE BOXY
24 MESIACOV (2 roky)	TELEVÍZORY, AUDIO ZARIADENIA, CHYTRÉ HODINKY SAMOSTATNÉ VARNE, PRAČKY A SUŠIČKY, UMÝVAČKY RIADU, KUCHYNSKÉ ODSTREDOVAČE PÁRY, VESTAVENÉ RÚRY A VARICE, KUCHYNSKÉ ODSTREDOVAČE PARY, OHRIEVAČE VODY MALÉ DOMÁCE SPOTREBIČE.

3. V prípade chyby na produkte, ktorý je predmetom tejto záruky, zaväzujeme sa, že ho opravíme v čo najkratšej dobe, najneskôr v lehote 45 dní. Ak sa produkt nemôže opraviť alebo sa neopraví v lehote 45 dní, bude nahradený novým. Záruka bude predĺžená o čas potrebný na opravu.
4. Záruka sa uznáva výlučne s doručením dokladu o nákupe a spolu s touto záručnou listinou, ktorá má byť správne vyplnená, respektíve má obsahovať dátum predaja, pečiatku a podpis predajcu.
5. **ZÁRUKA NEZAHŔŇA**
6. Pravidelnú preveru, údržbu so zámenou častí, ktoré sa kazia normálnym použitím, úpravy alebo zmeny na zlepšovanie produktu na účely, ktoré nie sú popísané v technickom návode na použitie, okrem v prípade, keď na zmeny bol predložený súhlas M SAN GRUPA d.o.o.
7. **Záruka sa neuznáva v nasledujúcich prípadoch:**
 - Ak kupujúci nepredloží správnu záručnú listinu a doklad o nákupe.
 - Ak kupujúci nedodržiaval návody na použitie produktu.
 - Ak produkt bol otvorený, zmenený alebo ho opravovala nepoverená osoba.
 - Ak chyby na produkte vznikli spôsobením vyššej sily ako sú: úder blesku, úder elektrického prúdu v elektrickej sieti, prírodné pohromy a podobne. Ak chyby vznikli kvôli nevhodnému používaniu alebo nesprávnemu transportom. Ak chyba vznikla chybou v systéme na ktorý je produkt pripojený.Táto záruka nemení zákonné spotrebiteľské práva platné v Slovenskom republike vo vzťahu na práva, ktoré predpisuje výrobca.
8. Vyhlásenie o súlade a kópiu originálneho Vyhlásenia o súlade (EC Declaration of Conformity) si jednoducho nájdete na našej webovej stránke www.msan.hr/dokumentacijaartikala

Názov poskytovateľa záruky: **M SAN GRUPA d.o.o., Dugoselska ulica 5, 10372 Rugvica, Croatia**
Tel: +385 1 3654-961, Fax: +385 1 365 4982
e-mail: info@mservis.hr, prodaja@mservis.hr, <http://www.vivax.com>

DÁTUM PRÍJMU PRÍSTROJA DO SERVISU		
DÁTUM OPRAVY		
DÁTUM PRÍJMU PRÍSTROJA DO SERVISU		
DÁTUM OPRAVY		
DÁTUM PRÍJMU PRÍSTROJA DO SERVISU		
DÁTUM OPRAVY		

ZOZNAM SERVISOV

VIVAX

SK

Centrálny servis pre Slovensko:

Malé domáce spotrebiče, Smartfón a tablet, TV a Audio

Mesto	Servis	Adresa	Telefónne čísla/E-mail
Prešov	D-J service.s.r.o	Šebastovská 2530/5 080 06 Prešov	+421 51 77 67 666 djservis@djservis.net www.djservis.net

Biely tovar

Mesto	Servis	Adresa	Telefónne čísla/E-mail
Bratislava	PMK s.r.o	Bratislavská 57B, 841 06 Bratislava	+421 9175 31 843 info@servisspotrebicov.sk
Bardejov	PETER ŠPIK, ŠPIK ELEKTRO	Partizánska 14, 085 01 Bardejov	+421 5447 46 227 info@spikelektro.sk
Trnava	Repairsys SK s.r.o.	Coburgova 9206/82C 917 02 Trnava	+420 277 271 261 info@repairsys.eu

Obráťte sa na centrálny servis. Budú prijaté na najbližší miestne služby vo vašej oblasti.



VIVAX

www.VIVAX.com