

CANDY

Návod na obsluhu

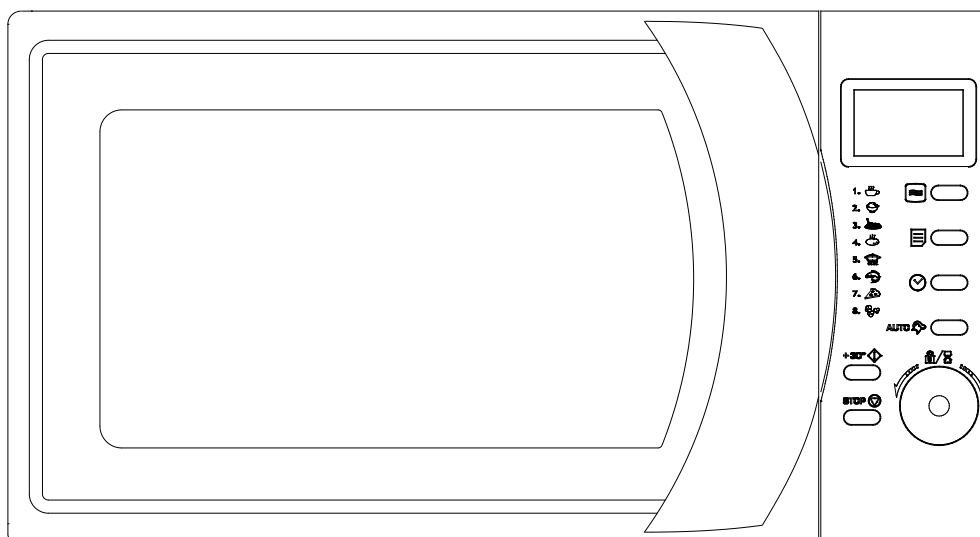

MODEL: CMW 2070DW

Prečítajte si pozorne tieto pokyny pred inštaláciou alebo použitím mikrovlnnej rúry.
Do nižšie uvedeného priestoru si poznačte sériové číslo, ktoré nájdete na výrobnom štítku
vašej rúry.
SÉRIOVÉ Č.

OBSAH

OBSAH	1
UPOZORNENIA PRE ZABRÁNENIE VYSTAVENIU SA MIKROVLNNEJ ENERGII	2
ŠPECIFIKÁCIE	2
DÔLEŽITÉ BEZPEČNOSTNÉ POKYNY	3
INŠTALÁCIA	4
RÁDIOVÉ RUŠENIE	4
POKYNY K UZEMNENIU	4
PRINCÍP MIKROVLNNEHO OHREVVU	5
SKÔR AKO BUDETE KONTAKTOVAŤ SERVIS	5
POKYNY K RIADU	3
NÁZVY ČASTÍ	7
OVLÁDACÍ PANEL	8
POUŽITIE OVLÁDAČOV RÚRY	9
NASTAVENIE HODÍN	9
MIKROVLNNE VARENIE	9
EXPRESNÉ VARENIE	10
VARENIE V NIEKOLKÝCH FÁZACH	10
ROZMRAZOVANIE PODĽA HMOTNOSTI	10
DETSKÁ ZÁMKA	10
AUTOMATICKÉ VARENIE	11
ČISTENIE A STAROSTLIVOSŤ	12

UPOZORNENIA PRE ZABRÁNENIE VYSTAVENIU SA MIKROVLNNEJ ENERGII

1. Nepokúšajte sa ovládať túto rúru s otvorenými dvierkami, pretože to môže spôsobiť vystavenie sa mikrovlnnej energii. Nemeňte bezpečnostné zámky.
2. Medzi dvierka rúry a prednú stranu rúry nekladajte žiadne predmety a zabráňte hromadeniu nečistôt v tejto časti.
3. Rúru nepoužívajte, ak je poškodená. Je veľmi dôležité, aby sa dvierka rúry správne zatvárali a aby neboli poškodené
 - a. Dvierka (ohnuté),
 - b. Závesy a západky (prasknuté alebo voľné),
 - c. Tesnenie dvierok a tesniace plochy.
4. Rúru môže opravovať a nastavovať len kvalifikovaný servisný technik.

ŠPECIFIKÁCIE

Napájanie	230 V/50 Hz
Spotreba el. energie (mikrovlny)	1200 W
Menovitý výstupný výkon mikrovln	700 W
Prevádzková frekvencia	2450 MHz
Vonkajšie rozmery	262 mm (v) × 452 mm (š) × 335 mm (h)
Rozmery vnútorného priestoru	198 mm (v) × 315 mm (š) × 297 mm (h)
Objem rúry	20 litrov
Systém varenia	Otočný tanier
Čistá hmotnosť	Pribl. 10.5 kg

DÔLEŽITÉ BEZPEČNOSTNÉ POKYNY

Pri použití elektrických spotrebičov musíte dodržiavať základné bezpečnostné pravidlá, vrátane nasledujúcich:

VAROVANIE: Na zníženie rizika popálenia, zasiahnutia elektrickým prúdom, požiaru, zranenia alebo vystaveniu sa mikrovlnnej energii:

1. Pred použitím spotrebiča si prečítajte všetky pokyny.
2. Tento spotrebič používajte len podľa popisu v tomto návode. V spotrebiči nepoužívajte korozívne chemikálie ani spreje. Tento typ rúry je navrhnutý na ohrev, varenie alebo sušenie potravín. Nie je vhodný na priemyselné alebo laboratórne využitie.
3. Rúru nezapínajte, ak je prázdna.
4. Spotrebič nepoužívajte, ak je poškodený prírodný kábel alebo zástrčka, nefunguje správne, alebo po páde. Ak je poškodený prírodný kábel, musí ho vymeniť výrobca alebo servisný technik, alebo podobne kvalifikovaná osoba, aby sa zabránilo nebezpečenstvu.
5. **VAROVANIE:** Deti môžu rúru ovládať len za predpokladu, že boli poučené o správnom a bezpečnom použití spotrebiča.
6. Na zníženie rizika požiaru v rúre:
 - a. Pri ohreve potravín v plastovom alebo papierovom obale ho majte neustále pod dohľadom z dôvodu možného vznietenia;
 - b. Odstráňte kovové sponky z papierových alebo plastových obalov pred vložením do rúry.
 - c. Ak uvidíte dym, rúru vypnite alebo odpojte od elektrickej siete a nechajte dverka zatvorené pre udusenie prípadného plameňa.
 - d. Nepoužívajte vnútorný priestor na skladovanie potravín. V rúre neskladujte papierové výrobky, riad ani pokrmy, ak ju nepoužívate.
7. **VAROVANIE:** Tekutiny a iné pokrmy neohrievajte v uzatvorených nádobách, pretože môžu explodovať.
8. Mikrovlnný ohrev tekutín môže spôsobiť oneskorené vyvretie, preto pri vyberaní nádoby zvýšte pozornosť.
9. V rúre nevyprázdajte. Horúci olej môže poškodiť diely rúry a môže viesť k popáleniu.
10. Vajička v škrupine a celé natvrdo uvarené vajcia nesmiete ohrievať v mikrovlnnej rúre, pretože môžu explodovať aj po ukončení ohrevu.
11. Pokrmy so silnou šupkou ako sú zemiaky, tekvice, jablká a gaštany pred ohrevom prepichnete.
12. Obsah detských fliaš musíte premiešať a skontrolovať pred podávaním aby ste zabránili popáleniu.
13. Riad sa môže ohriať prenosom tepla z pokrmu. Na manipuláciu s riadom používajte kuchynské rukavice.
14. Riad skontrolujte pred použitím, či je vhodný na použitie v mikrovlnnej rúre.
15. **VAROVANIE:** Je nebezpečné pre kohokoľvek okrem kvalifikovaného technika, vykonávať akékoľvek servisné činnosti, ktoré zahŕňajú zloženie krytov, ktoré zaisťujú ochranu pred vystavením sa mikrovlnnej energii.
16. Tento spotrebič patrí do skupiny 2, triedy B ISM zariadení. Definícia Skupiny 2, ktorá obsahuje všetky ISM (Priemyselné, Vedecké a Medicínske) vybavenia, v ktorých sa vytvára a používa rádiovlnná energia vo forme elektromagnetického žiarenia pre ošetrovanie materiálu a zariadenia erózie iskrenia. Zariadenie Triedy B je vhodné na použitie v domácom prostredí a na priame pripojenie k nízkonapäťovému rozvodu elektrickej energie, ktorý zasahuje domácnosti.
17. Tento spotrebič nie je určený na použitie osobami (vrátane detí) s obmedzenými fyzickými,

senzorickými alebo mentálnymi schopnosťami, alebo bez dostatočných skúseností a znalostí, ak nie sú pod dohľadom alebo neboli poučené o správnom a bezpečnom použití spotrebiča osobou zodpovednou za ich bezpečnosť.

18. Nedovoľte deťom hrať sa so spotrebičom.

INŠTALÁCIA

1. Z vnútornej strany dvierok odstráňte obalový materiál.
2. **VAROVANIE:** Skontrolujte rúru z hľadiska poškodenia, ako sú poškodené dvierka, poškodené tesnenie dvierok a tesniaca plocha, poškodené závesy dvierok a poistky, a poškodenie vnútorného priestoru rúry alebo dvierok. V prípade akéhokoľvek poškodenia rúru nepoužívajte a kontaktujte kvalifikovaný servisný personál.
3. Rúru postavte na rovný, stabilný a pevný povrch, ktorý unesie hmotnosť plne naloženého spotrebiča.
4. Neumiestňujte rúru na horúce a vlhké miesta ani do blízkosti horľavých materiálov.
5. Pre správnu prevádzku musí byť okolo rúry dostatočný voľný priestor. Ponechajte 20 cm nad rúrou, 10 cm zo zadnej strany a 5 cm z oboch strán. Nezakrývajte ani neblokujte vetracie otvory spotrebiča. Nedemontujte nožičky.
6. Rúru nepoužívajte bez vloženého otočného taniera, podložky taniera alebo hriadeľa v správnej pozícii.
7. Uistite sa, že nie je poškodený prívodný kábel a nevedzte ho pod rúrou alebo cez ostré ani horúce plochy.
8. Zástrčka musí zostať po pripojení ľahko prístupná pre odpojenie v naliehavej situácii.
9. Nepoužívajte rúru vonku.

RÁDIOVÉ RUŠENIE

Prevádzka mikrovlnnej rúry môže rušiť vaše rádio, TV alebo podobné zariadenie.

V prípade rušenia ho skúste odstrániť nasledujúcimi krokmi:

1. Vyčistite dvierka a tesniacu plochu.
2. Presmerujte prijímaciu anténu rádia alebo televízie.
3. Presmerujte mikrovlnnú rúru s ohľadom na receiver.
4. Premiestnite mikrovlnnú rúru ďalej od receivera.
5. Pripojte mikrovlnnú rúru k elektrickej zásuvke iného obvodu, ako je pripojený receiver.

POKYNY K UZEMNENIU

Tento spotrebič musí byť uzemnený. Táto rúra je vybavená káblom s uzemňovacím vodičom a uzemnenou zástrčkou. Musí byť pripojená k elektrickej zásuvke, ktorá je správne inštalovaná a uzemnená. V prípade skratu, uzemnenie znižuje riziko zasiahnutia elektrickým prúdom odvedením prúdu cez uzemňovací vodič. Na napájanie mikrovlnnej rúry odporúčame samostatný elektrický obvod. Použitie vysokého napätia je nebezpečné a môže viesť k nehodám a poškodeniu rúry.

VAROVANIE: nesprávne použitie uzemňovacej zástrčky môže viesť k zasiahnutiu elektrickým prúdom.

Poznámka:

1. Ak máte akékoľvek otázky ohľadne uzemnenia alebo elektrickej prípojky, kontaktujte

kvalifikovaného technika.

2. Ani výrobca ani predajca nenesie žiadnu zodpovednosť za poškodenie rúry alebo zranenia spôsobené nedodržaním správnych postupov pripojenia.

Vodiče napájacieho kábla sú označené v súlade s nasledujúcim kódom:

Zelenožltý= UZEMNENIE

Modrý = NEUTRÁLNY

Hnedý = ŽIVÝ

PRINCÍP MIKROVLNNÉHO OHREVVU

1. Pokrmu pozorne usporiadajte. Hrubšie časti dajte k vonkajšiemu okraju riadu.
2. Dodržiavajte dobu prípravy. Varte kratší čas ako je uvedený a v prípade potreby predĺžte. Nadmerne prevarené pokrmy môžu spôsobiť dym alebo sa môžu vznietiť.
3. Pokrmu počas prípravy zakryte. Kryt bráni striekaniu a pomáha v rovnomernom uvarení pokrmu.
4. Počas prípravy pokrm raz otočte pre urýchlenie procesu, hlavne pri kurčati, hamburgeroch. Veľké pokrmy ako je pečienka, musíte otočiť viackrát.
5. Pokrmu ako masové guľičky usporiadajte v polovici prípravy zhora dolu a zo stredu na okraj riadu.

SKÔR AKO BUDETE KONTAKTOVAŤ SERVIS

Ak rúra nefunguje:

1. Skontrolujte, či je rúra správne pripojená. Ak nie, odpojte zástrčku od elektrickej zásuvky, počkajte 10 sekúnd opäť pripojte.
2. Skontrolujte istič alebo poistku. Ak fungujú správne, otestujte zásuvku pomocou iného spotrebiča.
3. Skontrolujte, či je ovládací panel naprogramovaný správne a je nastavený čas.
4. Skontrolujte, či sú správne zatvorené dvierka. V opačnom prípade sa mikrovlnná rúra neuvedie do prevádzky.

AK ŽIADNY Z VYŠŠIE UVEDENÝCH KROKOV NEOBNOVÍ SPRÁVNU ČINNOSŤ RÚRY, KONTAKTUJTE KVALIFIKOVANÉHO TECHNIKA ZA ÚČELOM NASTAVENIA ALEBO OPRAVY RÚRY.

POKYNY K RIADU

1. Ideálnym materiálom na použitie v mikrovlnnej rúre je taký riad, ktorý prepúšťa mikrovlnnú energiu a umožňuje ohrievať pokrm.
2. Mikrovlny nemôžu prechádzať cez kov, preto nepoužívajte kovový riad ani riad s kovovým okrajom.
3. Nepoužívajte výrobky z recyklovaného papiera, pretože môžu obsahovať zvyšky kovov, ktoré môžu viesť k iskreniu alebo ohňu.
4. Používajte radšej okrúhle/oválne nádoby namiesto štvorcových, pretože pokrm v rohoch má tendenciu nadmerného prepečenia.
5. Úzke pásy alobalu môžete použiť na ochranu pred nadmerným prevarením tenkých častí pokrmu. Nepoužívajte nadmerné množstvo a zachovajte vzdialenosť fólie 2.54 cm od stien rúry.

Tabuľka nižšie je základná pomôcka pre výber správneho riadu.

Riad	Mikrovlny
Teplu odolné sklo	Áno
Sklo neodolné voči teplu	Nie
Teplu odolná keramika	Áno
Plastový riad pre mikrovlnné rúry	Áno
Kuchynský papier	Áno
Kovová misa	Nie
Kovový rošt	Nie
Alobal a fólia	Nie

NÁZVY ČASTÍ

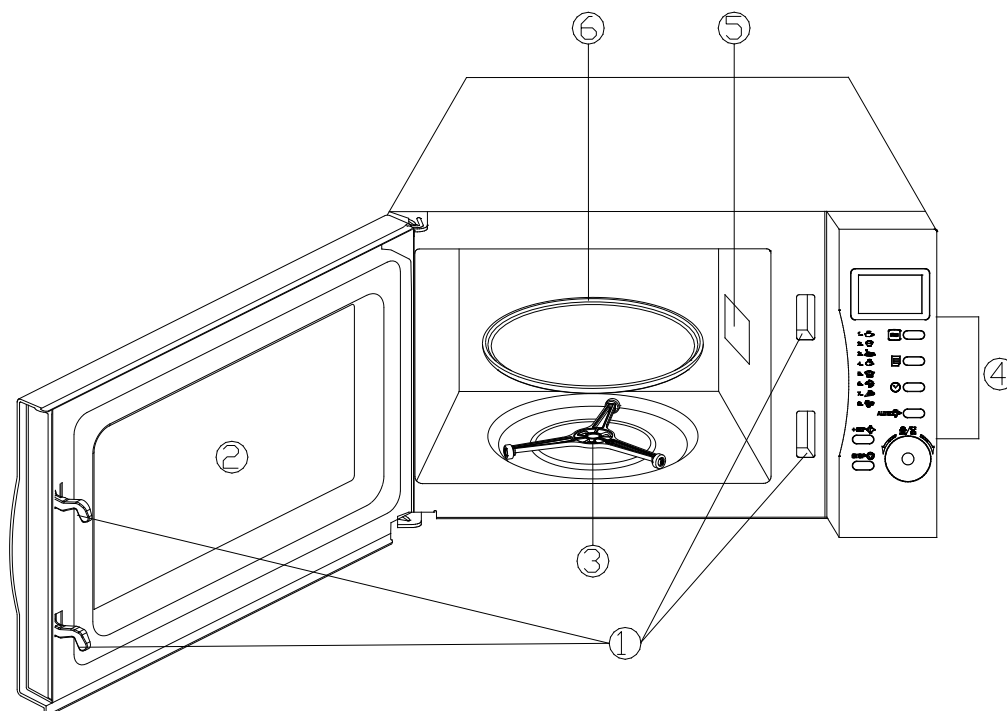

1. Bezpečnostný systém dvierok
2. Okno dvierok
3. Podložka
4. Ovládací panel
5. Vlnovo
(Neodstraňujte sľudový kryt.)
6. Sklenený tanier

OVLÁDACÍ PANEL

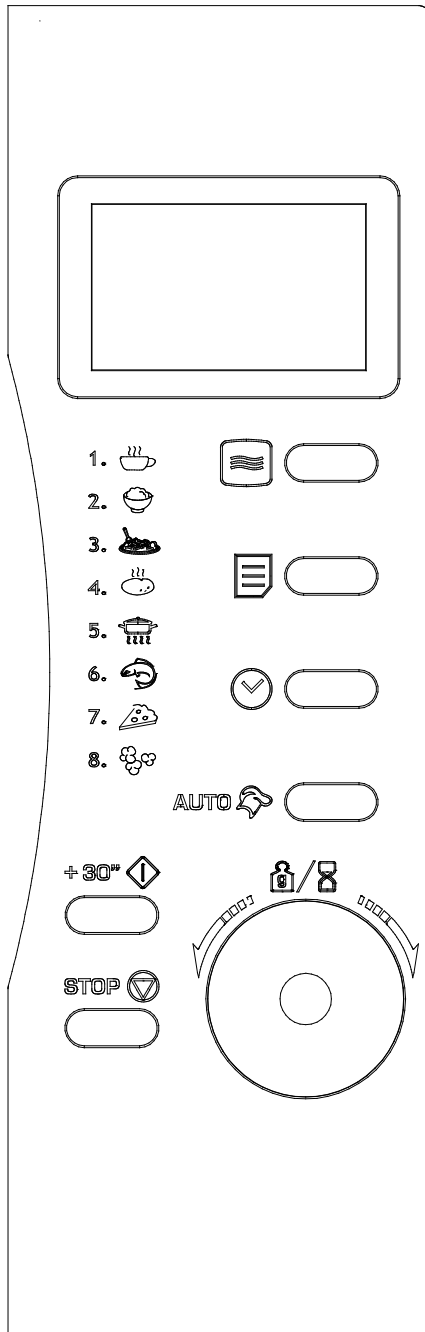

Displej

- Zobrazuje dobu prípravy, výkon, hmotnosť alebo porcie, indikátory a čas.



Výkon

- Dotykom tohto tlačidla nastavíte výkon mikrovln.

Varenie v niekoľkých fázach



- Slúži na nastavenie niekoľkých programov. Rozsvieti sa príslušná kontrolka pre indikáciu fázy mikrovlnnej rúry.



Hodiny

- Dotykom tohto tlačidla nastavíte čas rúry.

Automatické varenie



- Stlačením spustíte prípravu obľúbených pokrmov.

Štart/Rýchly štart + 30''



- Dotykom spustíte program varenia.
- Opakovaným stlačením spustíte okamžitý ohrev express bez predchádzajúceho nastavenia výkonu a doby trvania.

Čas/Hmotnosť



- Otočením ovládača nastavíte čas rúry, dobu prípravy, hmotnosť alebo počet porcií.

Zastavenie/Zrušenie



- Stlačením zrušíte alebo resetujete rúru pred nastavením programu prípravy.
- Jedným stlačením dočasne zastavíte ohrev, stlačením dvakrát, úplne zrušíte varenie.
- Slúži aj na nastavenie detskej zámky.

POUŽITIE OVLÁDAČOV RÚRY

SÚVISIACE PREHLÁSENIE:

- Po každom stlačení zaznie akustický signál na potvrdenie stlačenia.
- Keď skončí program, znie akustický signál so zobrazením „End“, to sa opakuje každé dve minúty, až do stlačenia tlačidla Zastavenia/Zrušenia alebo otvorenia dvierok rúry.

NASTAVENIE HODÍN

Stlačte tlačidlo Hodiny raz alebo dvakrát pre nastavenie digitálnych hodín v 12 alebo 24 hodinovom formáte.

Príklad: Predpokladajme, že chcete nastaviť čas rúry na 8:30.

1. Stlačte tlačidlo Hodín raz alebo dvakrát
2. Otočte ovládačom Čas/Hmotnosť pre zobrazenie čísllice 8.
3. Stlačte tlačidlo Hodiny.
4. Otočte ovládačom Čas/Hmotnosť pre zobrazenie 8:30.
5. Stlačením tlačidla Hodiny potvrdíte nastavenie.

Poznámka: počas procesu prípravy môžete čas skontrolovať stlačením tlačidla Hodiny.

MIKROVLNNÉ VARENIE

Na varenie len pomocou mikrovln stlačte opakovane tlačidlo Výkonu pre voľbu požadovanej hodnoty a potom ovládačom Čas/Hmotnosť nastavte požadovanú dobu prípravy. Poradie nastavenia výkonu a času nie je možné zmeniť.

Napríklad, predpokladajme, že chcete variť 1 minútu pri 60% mikrovlnného výkonu.

1. Otvorte dvierka a vložte pokrm do rúry, dvierka zatvorte.
2. Opakovaným stlačením tlačidla Výkonu zvolte požadovanú úroveň.

Stlačte tlačidlo výkonu	Výkon
Raz	100%
Dvakrát	80%
Trikrát	60%
Štyrikrát	40%
Päťkrát	20%
Šesťkrát	0%

3. Otočením voliča Čas/Hmotnosť nastavte 1:00.
4. Stlačte tlačidlo Štart/Rýchly štart.

Poznámka:

Najdlhší možný čas, ktorý je možné nastaviť je 95 minút.

Úroveň výkonu je možné znížiť počas varenia stlačením tlačidla Výkon.

EXPRESNÉ VARENIE

Pomocou expresného varenia môžete opakovaným stlačením tlačidla Štart/Rýchly štart nastaviť dobu prípravy a potom sa rúra spustí pri plnom výkone.

Najdlhšia doba, ktorú je možné nastaviť, je 10 minút, každým stlačením tlačidla Štart/Rýchly štart pridáte 30 sekúnd, aj počas procesu varenia.

VARENIE V NIEKOL'KÝCH FÁZACH

Rúru je možné naprogramovať na 2 fázy varenia po sebe.

Predpokladajme, že chcete nastaviť nasledujúci program:

Mikrovlnné varenie



Mikrovlnné varenie

1. Otvorte dvierka a do rúry vložte pokrm, dvierka zatvorte.
2. Opakovaným stláčaním tlačidla Výkon nastavte požadovanú úroveň výkonu.
3. Otočením ovládača Čas/Hmotnosť nastavte požadovanú dobu prípravy.
4. Stlačte raz tlačidlo Multifázového varenia.
5. Opakovaným stláčaním tlačidla Výkon nastavte opäť požadovanú úroveň výkonu.
6. Otočením ovládača Čas/Hmotnosť nastavte požadovanú dobu prípravy.
7. Stlačte tlačidlo Štart/Rýchly štart.

Poznámka: Pri nastavení druhej fázy je možné čas prípravy nastaviť len po jednom stlačení tlačidla Výkon.

ROZMRAZOVANIE PODĽA HMOTNOSTI

Otočením ovládača Čas/Hmotnosť proti smeru hodinových ručičiek nastavte rozmrazovanie, otočením ovládača Čas/Hmotnosť v smere hodinových ručičiek nastavte hmotnosť (100 g~1800 g).

1. Otvorte dvierka a vložte pokrmy, dvierka zatvorte.
2. Otočením ovládača Čas/Hmotnosť proti smeru hodinových ručičiek zvolte funkciu rozmrazovania.
3. Otočením voliča Čas/Hmotnosť v smere hodinových ručičiek zadajte hmotnosť rozmrazovaného pokrmu.
4. Stlačte tlačidlo Štart/Rýchly štart.

Poznámka: Počas rozmrazovania zaznie akustický signál na pripomenutie otočenia pokrmu, potom stlačte tlačidlo Štart/Rýchly štart na pokračovanie v rozmrazovaní.

DETSKÁ ZÁMKA

Služi na zabránenie v nežiaducej obsluhu rúry deťmi. Indikátor detskej zámky sa zobrazí na displeji a

rúru nie je možné ovládať, pokiaľ je detská zámka aktívna.

Aktivácia detskej zámky: stlačte a podržte tlačidlo Stop/Zrušenie na 3 sekundy, zaznie akustický signál a svieti indikátor Uzamknutia.

Zrušenie detskej zámky: stlačte a podržte tlačidlo Stop/Zrušenie na 3 sekundy, pokiaľ indikátor nezmizne z displeja.









AUTOMATICKÉ VARENIE

Pre pokrmy alebo nasledujúci režim varenia nie je nutné programovať trvanie a výkon. Postačuje uvedenie typu pokrmu a hmotnosti alebo počtu porcií pokrmu.

Napríklad: príprava 400 g rýb.

1. Stlačte raz tlačidlo Automatické varenie.
2. Otočením ovládača Čas/Hmotnosť nastavte hmotnosť 400 g.
3. Stlačte tlačidlo Štart/Rýchly štart.

Menu Automatického varenia

Kód	Pokrm/režim varenia	
1. 	Mlieko/Káva (200 ml/šálka)	Poznámka: <ul style="list-style-type: none">▪ Otočením ovládača Čas/Hmotnosť nastavte hmotnosť alebo počet porcií.▪ Výsledok automatického varenia závisí od rôznych faktorov, ako je tvar a veľkosť pokrmu, osobná chuť a spôsob uloženia pokrmu v rúre. Ak pokrm nezodpovedá vašej predstave, upravte podľa toho dobu prípravy.▪ Pre špagety pridajte vriacu vodu pred varením.
2. 	Ryža	
3. 	Špagety	
4. 	Zemiaky (230 g porcie)	
5. 	Automatický ohrev	
6. 	Ryby	
7. 	Pizza	
8. 	Pukance (99 g)	

ČISTENIE A STAROSTLIVOSŤ

1. Pred čistením rúry vypnite a zástrčku odpojte od elektrickej zásuvky.
2. Udržiavajte vnútro rúry čisté. Ak sú na stenách rúry zvyšky od jedla alebo škvvrny, utrite ich vlhkou utierkou. V prípade potreby môžete použiť jemný umývací prostriedok. Nepoužívajte spreje a iné čističe, ktoré môžu zanechať škvvrny alebo zmatniť povrch dvierok.
3. Vonkajší povrch čistite vlhkou utierkou. Aby ste zabránili poškodeniu funkčných dielov v rúre, zabráňte vniknutiu vody do vetracích otvorov.
4. Dvierka a sklo utrite z oboch strán, tesnenie dvierok čistite často vlhkou utierkou na odstránenie škvŕn. Nepoužívajte drsné čističe.
5. Zabráňte namočeniu ovládacieho panela. Čistite pomocou mäkkej, vlhkej utierky. Pri čistení ovládacieho panela nechajte otvorené dvierka, aby ste zabránili nechcenému zapnutiu prázdnej rúry.
6. Ak sa para nahromadí vo vnútri alebo okolo vonkajšej strany dvierok rúry, utrite ju mäkkou utierkou. To môže nastať, ak mikrovlnná rúra pracuje vo vlhkom prostredí. Je to úplne normálne.
7. Pravidelne čistite otočný tanier. Umyte ho vo vode so saponátom alebo v umývačke riadu.
8. Podložku a dno rúry pravidelne čistite. Dno jednoducho utrite jemným umývacím prostriedkom. Podložku s kolieskami môžete umývať v jemnom roztoku saponátu alebo umývačke riadu. Pri nakladaní podložky s kolieskami ju umiestnite do správnej pozície.
9. Pach z mikrovlnnej rúry odstránite naliatím šálky vody s citrónovou šťavou alebo kôrou z citróna do hlbkej misky, ohrejte na 5 minút. Dôkladne utrite suchou utierkou.
10. V prípade potreby výmeny vnútorného osvetlenia kontaktujte miestneho predajcu alebo servisné stredisko.
11. Rúru pravidelne čistite a odstraňujte zvyšky pokrmov. Nedodržanie pravidelnej údržby vedie k znehodnoteniu povrchu, čo môže viesť k skráteniu životnosti spotrebiča a možným nebezpečným situáciám.
12. Nevhadzujte tento spotrebič do bežného domového odpadu; musíte ho odniesť na príslušné zberné miesto na recykláciu.