

CANDY

Návod k obsluze

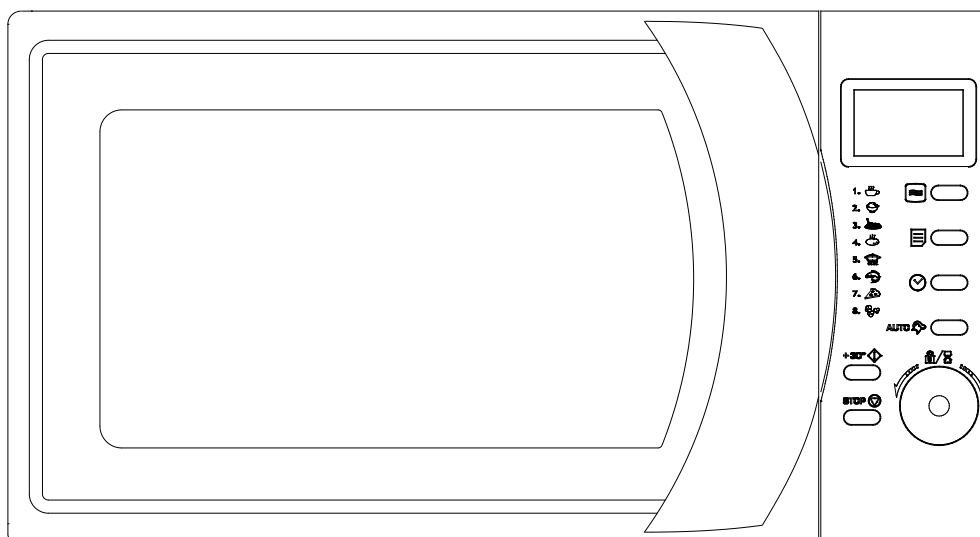

MODEL: CMW 2070DW

Přečtěte si pozorně tyto pokyny před instalací nebo použitím mikrovlnné trouby.

Do níže uvedeného prostoru si poznačte sériové číslo, které naleznete na výrobním štítku vaší trouby.

SÉRIOVÉ Č.

OBSAH

OBSAH	1
UPOZORNĚNÍ PRO ZABRÁNĚNÍ VYSTAVENÍ SE MIKROVLNNÉ ENERGII	2
SPECIFIKACE	2
DŮLEŽITÉ BEZPEČNOSTNÍ POKYNY	3
INSTALACE	4
RÁDIOVÉ RUŠENÍ	4
POKYNY K UZEMNĚNÍ	4
PŘINCIP MIKROVLNNĚHO OHŘEVU	5
NEŽ BUDETE KONTAKTOVAT SERVIS	5
POKYNY K NÁDOBÍ	6
NÁZVY ČÁSTÍ	7
OVLÁDACÍ PANEL	8
POUŽITÍ OVLADAČŮ TROUBY	9
NASTAVENÍ HODIN	9
MIKROVLNNÉ VAŘENÍ	9
EXPRESNÍ VAŘENÍ	10
VAŘENÍ V NĚKOLIKA FÁZÍCH	10
ROZMRAZOVÁNÍ DLE HMOTNOSTI	10
DĚTSKÝ ZÁMEK	10
AUTOMATICKÉ VAŘENÍ	11
ČIŠTĚNÍ A PÉČE	12

UPOZORNĚNÍ PRO ZABRÁNĚNÍ VYSTAVENÍ SE MIKROVLNNÉ ENERGII

1. Nepokoušejte se ovládat tuto troubu s otevřenými dvířky, neboť to může způsobit vystavení se mikrovlnné energii. Neměňte bezpečnostní zámky.
2. Mezi dvířka trouby a čelní stranu trouby nevkládejte žádné cizí předměty a zabraňte hromadění nečistot v této části.
3. Troubu nepoužívejte, pokud je poškozená. Je velmi důležité, aby se dvířka trouby správně zavírala a aby nebyli poškozené
 - a. Dvířka (ohnuté),
 - b. Závěsy a západky (prasklé nebo volné),
 - c. Těsnění dvířek a těsnicí plochy.
4. Troubu smí opravovat a nastavovat pouze kvalifikovaný servisní technik.

SPECIFIKACE

Napájení	230 V/50 Hz
Spotřeba el. energie (mikrovlny)	1200 W
Jmenovitý výstupní výkon mikrovln	700 W
Provozní frekvence	2450 MHz
Vnější rozměry	262 mm (v) × 452 mm (š) × 335 mm (h)
Rozměry vnitřního prostoru	198 mm (v) × 315 mm (š) × 297 mm (h)
Objem trouby	20 litrů
Systém vaření	Otočný talíř
Čistá hmotnost	Přibl. 10.5 kg

DŮLEŽITÉ BEZPEČNOSTNÍ POKYNY

Při použití elektrických spotřebičů musíte dodržovat základní bezpečnostní pravidla, včetně následujících:

VAROVÁNÍ: K snížení rizika popálení, zasažení elektrickým proudem, požáru, zranění nebo vystavení se mikrovlnné energii:

1. Před použitím spotřebiče si přečtěte všechny pokyny.
2. Tento spotřebič používejte pouze podle popisu v tomto návodu. Ve spotřebiči nepoužívejte korosivní chemikálie ani spreje. Tento typ trouby je navržen k ohřevu, vaření nebo sušení potravin. Není vhodný k průmyslovému nebo laboratornímu využití.
3. Troubu nezapínejte, pokud je prázdná.
4. Spotřebič nepoužívejte, pokud je poškozený přívodní kabel nebo zástrčka, nefunguje správně nebo po pádu. Pokud je poškozený přívodní kabel, musí jej vyměnit výrobce nebo servisní technik, nebo podobně kvalifikovaná osoba, aby se zabránilo nebezpečí.
5. **VAROVÁNÍ:** Děti smí troubu ovládat pouze za předpokladu, že byly poučeny o správném a bezpečném použití spotřebiče.
6. K snížení rizika požáru uvnitř trouby:
 - a. Při ohřevu potravin v plastovém nebo papírovém obalu jej mějte neustále pod dohledem z důvodu možného vznícení;
 - b. Odstraňte kovové sponky z papírových nebo plastových obalů před vložením do trouby.
 - c. Pokud uvidíte kouř, troubu vypněte nebo odpojte od elektrické sítě a nechte dvířka zavřená k udušení případného plamene.
 - d. Nepoužívejte vnitřní prostor ke skladování potravin. Uvnitř trouby neskladujte papírové výrobky, nádobí ani pokrmy, pokud ji nepoužíváte.
7. **VAROVÁNÍ:** Tekutiny a jiné pokrmy neohřívejte v uzavřených nádobách, neboť mohou explodovat.
8. Mikrovlnný ohřev tekutin může způsobit opožděné vyvěření, proto při vyndávání nádoby zvyšte pozornost.
9. Uvnitř trouby nesmažte. Horký olej může poškodit díly trouby a může vést k popálení.
10. Vajíčka ve skořápce a celá natvrdo uvařená vejce nesmíte ohřívat v mikrovlnné troubě, neboť mohou explodovat i po ukončení ohřevu.
11. Pokrmy se silnou slupkou jako jsou brambory, tykve, jablka a kaštiny propíchněte před ohřevem.
12. Obsah dětských láhví musíte promíchat a zkontrolovat před podáváním abyste zabránili popálení.
13. Nádobí se může ohřát přenosem tepla z pokrmu. K manipulaci s nádobím používejte kuchyňské rukavice.
14. Nádobí zkontrolujte před použitím, zda je vhodné pro použití v mikrovlnné troubě.
15. **VAROVÁNÍ:** Je nebezpečné pro kohokoliv kromě kvalifikovaného technika, provádět jakékoliv servisní činnosti, které zahrnují sejmutí krytů, které zajišťují ochranu před vystavením se mikrovlnné energii.
16. Tento spotřebič patří do skupiny 2, třídy B ISM zařízení. Definice Skupiny 2, která obsahuje všechny ISM (Průmyslové, Vědecké a Medicínské) vybavení, ve kterých se vytváří a používá rádiové frekvence energie ve formě elektromagnetického záření pro ošetření materiálu a zařízení erozi jiskření. Zařízení Třídy B je vhodné pro použití v domácím prostředí a pro přímé připojení k nízkonapětovému rozvodu elektrické energie, který zásobuje domácnosti.
17. Tento spotřebič není určený pro použití osobami (včetně dětí) s omezenými fyzickými, senzorickými nebo mentálními schopnostmi, nebo bez dostatečných zkušeností a znalostí, pokud nejsou pod

dohledem nebo nebyly poučeny o správném a bezpečném použití spotřebiče osobou odpovědnou za jejich bezpečnost.

18. Nedovolte dětem hrát si se spotřebičem.

INSTALACE

1. Z vnitřní strany dvířek odstraňte obalový materiál.
2. **VAROVÁNÍ:** Zkontrolujte troubu z hlediska poškození, jako jsou poškozená dvířka, poškozené těsnění dvířek a těsnicí plocha, poškozené závěsy dvířek a pojistky a poškození vnitřního prostoru trouby nebo dvířek. V případě jakéhokoliv poškození troubu nepoužívejte a kontaktujte kvalifikovaný servisní personál.
3. Troubu postavte na rovný, stabilní a pevný povrch, který unese váhu plně naloženého spotřebiče.
4. Nestavte troubu na horká ani vlhká místa ani do blízkosti hořlavých materiálů.
5. Pro správný provoz musí být kolem trouby dostatečný volný prostor. Ponechte 20 cm nad troubou, 10 cm ze zadní strany a 5 cm z obou stran. Nezakrývejte ani neblokuje větrací otvory spotřebiče. Nedemontujte nožičky.
6. Troubu nepoužívejte bez vloženého otočného talíře, podložky talíře nebo hřídele ve správné pozici.
7. Ujistěte se, zda není poškozený přírodní kabel a nevedte jej pod troubou nebo přes ostré ani horké plochy.
8. Zástrčka musí zůstat po připojení snadno přístupná pro odpojení v naléhavé situaci.
9. Nepoužívejte troubu venku.

RÁDIOVÉ RUŠENÍ

Provoz mikrovlnné trouby může rušit vaše rádio, TV nebo podobné zařízení.

V případě rušení jej zkuste odstranit následujícími kroky:

1. Vyčistěte dvířka a těsnicí plochu.
2. Přesměrujte přijímací anténu rádia nebo televize.
3. Přesměrujte mikrovlnnou troubu s ohledem na receiver.
4. Přemístěte mikrovlnnou troubu dál od receiveru.
5. Připojte mikrovlnnou troubu k elektrické zásuvce jiného obvodu, než je připojený receiver.

POKYNY K UZEMNĚNÍ

Tento spotřebič musí být uzemněný. Tato trouba je vybavena kabelem s uzemňovacím vodičem a uzemněnou zástrčkou. Musí být připojena k elektrické zásuvce, která je správně instalovaná a uzemněná. V případě zkratu uzemnění snižuje riziko zasažení elektrickým proudem odvedením proudu přes uzemňovací vodič. Pro napájení mikrovlnné trouby doporučujeme samostatný elektrický obvod. Použití vysokého napětí je nebezpečné a může vést k nehodám a poškození trouby.

VAROVÁNÍ: nesprávné použití uzemňovací zástrčky může vést k zasažení elektrickým proudem.

Poznámka:

1. Pokud máte jakékoliv dotazy ohledně uzemnění nebo elektrické přípojky, kontaktujte kvalifikovaného technika.
2. Ani výrobce ani prodejce nenese žádnou odpovědnost za poškození trouby nebo zranění

způsobená z nedodržení správných postupů připojení.

Vodiče napájecího kabelu jsou označené v souladu s následujícím kódem:

Zelenožlutý= UZEMNĚNÍ

Modrý = NEUTRÁLNÍ

Hnědý = ŽIVÝ

PRINCIP MIKROVLNNĚHO OHŘEVU

1. Pokrmy pečlivě uspořádejte. Silnější části dejte k vnějšímu okraji nádobí.
2. Dodržujte dobu přípravy. Vařte kratší dobu než je uvedena a v případě potřeby prodlužte. Nadměrně převařené pokrmy mohou způsobit kouř nebo se vznítit.
3. Pokrmy během přípravy zakryjte. Kryt brání stříkání a pomáhá v rovnoměrném uvaření pokrmu.
4. Během přípravy pokrm jednou otočte k urychlení procesu, zejména u kuřete, hamburgerů. Velké pokrmy jako je pečeně, musíte otočit víckrát.
5. Pokrmy jako masové kuličky uspořádejte v polovině přípravy shora dolů a ze středu na okraj nádobí.

NEŽ BUDETE KONTAKTOVAT SERVIS

Pokud trouba nefunguje:

1. Zkontrolujte, zda je trouba správně připojená. Pokud ne, odpojte zástrčku od elektrické zásuvky, počkejte 10 sekund opět připojte.
2. Zkontrolujte jistič nebo pojistku. Pokud fungují správně, otestujte zásuvku pomocí jiného spotřebiče.
3. Zkontrolujte, zda je ovládací panel naprogramován správně a je nastaven čas.
4. Zkontrolujte, zda jsou správně zavřena dvířka. V opačném případě se mikrovlnná trouba neuvede do provozu.

POKUD ŽÁDNÝ Z VÝŠE UVEDENÝCH KROKŮ NEOBNOVÍ SPRÁVNOU ČINNOST TROUBY, PAK KONTAKTUJTE KVALIFIKOVANÉHO TECHNIKA ZA ÚČELEM NASTAVENÍ NEBO OPRAVY TROUBY.

POKYNY K NÁDOBÍ

1. Ideálním materiálem pro použití v mikrovlnné troubě je takový, který propouští mikrovlnnou energii, a umožňuje ohřívat pokrm.
2. Mikrovlny nemohou procházet přes kov, proto nepoužívejte kovové nádoby ani nádoby s kovovým okrajem.
3. Nepoužívejte výrobky z recyklovaného papíru, neboť mohou obsahovat zbytky kovů, které mohou vést k jiskření nebo ohni.
4. Používejte raději okrouhlé/oválné nádoby namísto čtvercových, neboť pokrm v rozích má tendenci nadměrného přepečení.
5. Úzké pásy alobalu můžete použít pro ochranu před nadměrným převařením tenkých částí pokrmu. Nepoužívejte nadměrné množství a zachovejte vzdálenost fólie 2.54 cm od stěn trouby.

Tabulka níže je základní pomůcka pro výběr správného nádobí.

Nádobí	Mikrovlny
Teplu odolné sklo	Ano
Sklo neodolné vůči teplu	Ne
Teplu odolná keramika	Ano
Plastové nádoby pro mikrovlnné trouby	Ano
Kuchyňský papír	Ano
Kovová mísa	Ne
Kovový rošt	Ne
Alobal a fólie	Ne

NÁZVY ČÁSTÍ

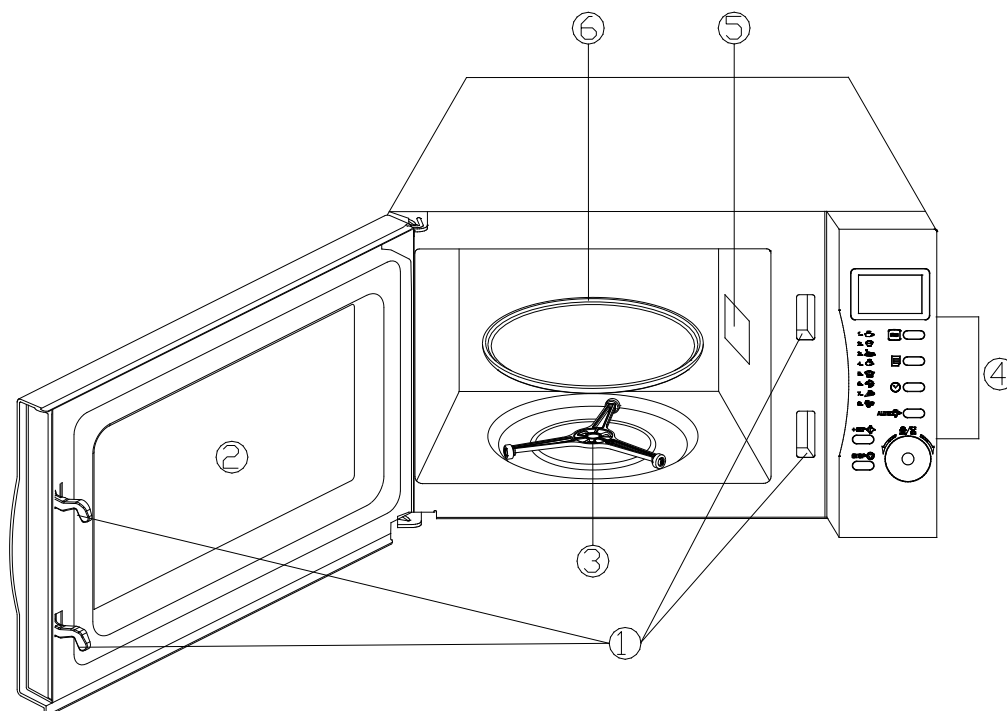

1. Bezpečnostní systém dvířek
2. Okno dvířek
3. Podložka
4. Ovládací panel
5. Vlnovo
(Neodstraňujte slídový kryt.)
6. Skleněný talíř

OVLÁDACÍ PANEL

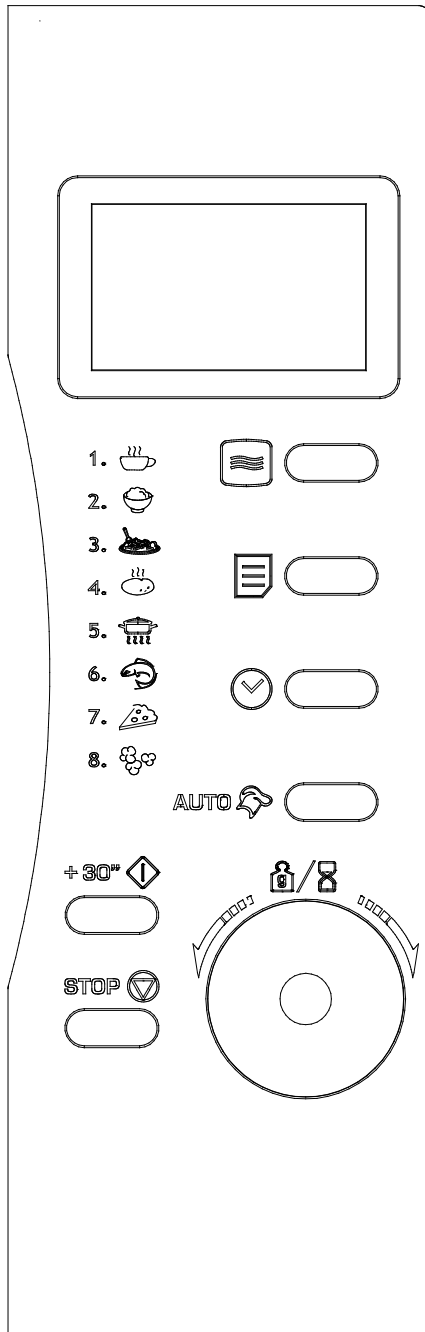

Displej

- Zobrazuje dobu přípravy, výkon, hmotnost nebo porce, indikátory a čas.



Výkon

- Dotekem tohoto tlačítka nastavíte výkon mikrovln.



Vaření v několika fázích

- Slouží k nastavení několika programů. Rozsvítí se příslušná kontrolka pro indikaci fázi mikrovlnné trouby.



Hodiny

- Dotekem tohoto tlačítka nastavíte čas trouby.

Automatické vaření



- Stisknutím spustíte přípravu oblíbených pokrmů.

Start/Rychlý start + 30''



- Dotekem spustíte program vaření.
- Opakovaným stisknutím spustíte okamžitý ohřev express bez předchozího nastavení výkonu a doby trvání.

Čas/Hmotnost



- Otočením ovladače nastavíte čas trouby, dobu přípravy, hmotnost nebo počet porcí.

Zastavení/Zrušení



- Stisknutím zrušíte nebo resetujete troubu před nastavením programu přípravy.
- Stisknutím jednou dočasně zastavíte ohřev, stisknutím dvakrát zcela zrušíte vaření.
- Slouží také k nastavení dětského zámku.

POUŽITÍ OVLADAČŮ TROUBY

SOUVISEJÍCÍ PROHLÁŠENÍ:

- Po každém stisknutí zazní akustický signál k potvrzení stisknutí.
- Když skončí program, zní akustický signál se zobrazením „End“, to se opakuje každé dvě minuty, až do stisknutí tlačítka Zastavení/Zrušení nebo otevření dvířek trouby.

NASTAVENÍ HODIN

Stiskněte tlačítko Hodiny jednou nebo dvakrát k nastavení digitálních hodin v 12 nebo 24 hodinovém formátu.

Příklad: Předpokládejme, že chceme nastavit čas trouby na 8:30.

1. Stisknete tlačítko Hodin jednou nebo dvakrát
2. Otočte ovladačem Čas/Hmotnost k zobrazení číslice 8.
3. Stiskněte tlačítko Hodiny.
4. Otočte ovladačem Čas/Hmotnost k zobrazení 8:30.
5. Stisknutím tlačítka Hodiny potvrďte nastavení.

Poznámka: během procesu přípravy můžete čas zkontrolovat stisknutím tlačítka Hodiny.

MIKROVLNNÉ VAŘENÍ

K vaření pouze pomocí mikrovln stiskněte opakovaně tlačítko Výkonu pro volbu požadované hodnoty a pak ovladačem Čas/Hmotnost nastavte požadovanou dobu přípravy. Pořadí nastavení výkonu a času nelze změnit.

Například, předpokládejme, že chcete vařit 1 minutu při 60% mikrovlnného výkonu.

1. Otevřete dvířka a vložte pokrm do trouby, dvířka zavřete.
2. Opakovaným stisknutím tlačítka Výkonu zvolte požadovanou úroveň.

Stiskněte tlačítko výkonu	Výkon
Jednou	100%
Dvakrát	80%
Třikrát	60%
Čtyřikrát	40%
Pětkrát	20%
Šestkrát	0%

3. Otočením voliče Čas/Hmotnost nastavte 1:00.
4. Stiskněte tlačítko Start/Rychlý start.

Poznámka:

Nejdelší možný čas, který lze nastavit, je 95 minut.

Úroveň výkonu lze snížit během vaření stisknutím tlačítka Výkon.

EXPRESNÍ VAŘENÍ

Pomocí expresního vaření můžete opakovaným stisknutím tlačítka Start/Rychlý start nastavit dobu přípravy a pak se trouba spustí při plném výkonu.

Nejdelší doba, kterou lze nastavit, je 10 minut, každým stisknutím tlačítka Start/Rychlý start přidáte 30 sekund, i během procesu vaření.

VAŘENÍ V NĚKOLIKA FÁZÍCH

Troubu lze naprogramovat na 2 fáze vaření po sobě.

Předpokládáme, že chcete nastavit následující program:

Mikrovlnné vaření



Mikrovlnné vaření

1. Otevřete dvířka a do trouby vložte pokrm, dvířka zavřete.
2. Opakovaným stisknutím tlačítka Výkon nastavte požadovanou úroveň výkonu.
3. Otočením ovladače Čas/Hmotnost nastavte požadovanou dobu přípravy.
4. Stiskněte jednou tlačítko Multifázového vaření.
5. Opakovaným stisknutím tlačítka Výkon nastavte opět požadovanou úroveň výkonu.
6. Otočením ovladače Čas/Hmotnost nastavte požadovanou dobu přípravy.
7. Stiskněte tlačítko Start/Rychlý start.

Poznámka: Při nastavení druhé fáze lze čas přípravy nastavit pouze po jednom stisknutí tlačítka Výkon.

ROZMRAZOVÁNÍ DLE HMOTNOSTI

Otočením ovladače Čas/Hmotnost proti směru hodinových ručiček nastavte rozmrazování, otočením ovladače Čas/Hmotnost ve směru hodinových ručiček nastavte hmotnost (100 g~1800 g).

1. Otevřete dvířka a vložte pokrm, dvířka zavřete.
2. Otočením ovladače Čas/Hmotnost proti směru hodinových ručiček zvolte funkci rozmrazování.
3. Otočením voliče Čas/Hmotnost ve směru hodinových ručiček zadejte hmotnost rozmrazovaného pokrmu.
4. Stiskněte tlačítko Start/Rychlý start.

Poznámka: Během rozmrazování zazní akustický signál k připomenutí otočení pokrmu, pak stiskněte tlačítko Start/Rychlý start k pokračování v rozmrazování.

DĚTSKÝ ZÁMEK

Slouží k zabránění v nežádoucí obsluze trouby dětmi. Indikátor dětského zámku se zobrazí na displeji a troubu nelze ovládat, dokud je dětský zámek aktivní.

Aktivace dětského zámku: stiskněte a podržte tlačítko Stop/Zrušení na 3 sekundy, zazní akustický signál a svítí indikátor Uzamčení.

Zrušení dětského zámku: stiskněte a podržte tlačítko Stop/Zrušení na 3 sekundy, dokud indikátor nezmizí z displeje.









AUTOMATICKÉ VAŘENÍ

Pro pokrmy nebo následující režim vaření není nutné programovat trvání a výkon. Postačuje uvedení typu pokrmu a hmotnosti nebo počtu porcí pokrmu.

Například: příprava 400 g ryb.

1. Stiskněte jednou tlačítko Automatické vaření.
2. Otočením ovladače Čas/Hmotnost nastavte hmotnost 400 g.
3. Stiskněte tlačítko Start/Rychlý start.

Menu Automatického vaření

Kód	Pokrm/režim vaření	
1. 	Mléko/Káva (200 ml/šálek)	Poznámka: <ul style="list-style-type: none">▪ Otočením ovladače Čas/Hmotnost nastavte hmotnost nebo počet porcí.▪ Výsledek automatického vaření závisí od různých faktorů. Jako je tvar a velikost pokrmu, osobní chuť a způsob uložení pokrmu v troubě. Pokud pokrm neodpovídá vaší představě, upravte dle toho dobu přípravy.▪ Pro špageti přidejte vařící vodu před vařením.
2. 	Rýže	
3. 	Špageti	
4. 	Brambory (230 g porce)	
5. 	Automatický ohřev	
6. 	Ryby	
7. 	Pizza	
8. 	Popcorn (99 g)	

ČIŠTĚNÍ A PÉČE

1. Před čištěním troubu vypněte a zástrčku odpojte od elektrické zásuvky.
2. Udržujte vnitřek trouby čistý. Pokud jsou na stěnách trouby zbytky od jídla nebo skvrny, utřete je vlhkou utěrkou. V případě potřeby můžete použít jemný mycí prostředek. Nepoužívejte spreje a jiné čističe, které mohou zanechat skvrny nebo zmatnit povrch dvířek.
3. Vnější povrch čistěte vlhkou utěrkou. Abyste zabránili poškození funkčních dílů uvnitř trouby, zabraňte vniknutí vody do větracích otvorů.
4. Dvířka a sklo utřete z obou stran, těsnění dvířek čistěte často vlhkou utěrkou k odstranění skvrn. Nepoužívejte drsné čističe.
5. Zabraňte namočení ovládacího panelu. Čistěte pomocí měkké, vlhké utěrky. Při čištění ovládacího panelu nechte otevřená dvířka, abyste zabránili nechtěnému zapnutí prázdné trouby.
6. Pokud se pára nahromadí uvnitř nebo kolem vnější strany dvířek trouby, utřete ji měkkou utěrkou. To může nastat, pokud mikrovlnná trouba pracuje ve vlhkém prostředí. Je to zcela normální.
7. Pravidelně čistěte otočný talíř. Umyjte jej ve vodě se saponátem nebo v myčce nádobí.
8. Podložku a dno trouby pravidelně čistěte. Dno jednoduše utřete jemným mycím prostředkem. Podložku s kolečky můžete mýt v jemném roztoku saponátu nebo myčce nádobí. Při nasazování podložky s kolečky ji umístěte do správné pozice.
9. Pach z mikrovlnné trouby odstraníte nalitím šálku vody s citronovou šťávou nebo slupkou z citronu do hluboké misky, ohřejte po dobu 5 minut. Důkladně utřete suchou utěrkou.
10. V případě potřeby výměny vnitřního osvětlení kontaktujte místního prodejce nebo servisní středisko.
11. Troubu pravidelně čistěte a odstraňujte zbytky pokrmů. Nedodržení pravidelné údržby vede k znehodnocení povrchu, což může vést ke zkrácení životnosti spotřebiče a možným nebezpečným situacím.
12. Nevhazujte tento spotřebič do běžného domovního odpadu; musíte jej odnést na příslušné sběrné místo k recyklaci.